



## КАТАЛОГ ПРОДУКЦИИ



**ОБОРУДОВАНИЕ ДЛЯ МЯСОПЕРЕРАБОТКИ  
РАСХОДНЫЕ МАТЕРИАЛЫ**

шприцы  
клипсаторы  
вспомогательное оборудование  
клипсы  
петли







**МИССИЯ :**

МЫ РАБОТАЕМ, ЧТОБЫ СДЕЛАТЬ ДОСТУПНЫМИ  
ВЫСОКОТЕХНОЛОГИЧНОЕ КАЧЕСТВЕННОЕ  
ОБОРУДОВАНИЕ И НОВЫЕ ТЕХНОЛОГИИ ПРЕДПРИЯТИЯМ  
ПИЩЕВОЙ ОТРАСЛИ.

Генеральный директор  
Валентин Пикуль

**КОМПО это:**

Производитель, предлагающий комплексные решения для производства колбасных изделий, плавленого сыра. Семейный бизнес во втором поколении.

Бренд, получивший мировое признание, доверие клиентов, заслуженное десятилетиями добросовестного сотрудничества. Универсальное, простое в обслуживании и надежное в эксплуатации оборудование, соответствующее самым современным требованиям качества и безопасности (ISO 9001-2015, маркировка CE, требования Директив безопасности Евросоюза).

Мощная команда разработчиков, индивидуальный подход к требованиям клиента.

Разветвленная товаропроводящая сеть, охватывающая большинство регионов мира.

Авторизованные сервисные центры, интегрированные во все звенья товаропроводящей сети, позволяющие в кратчайшие сроки осуществлять обслуживание и ремонт.

Конкурентоспособная цена, ставшая результатом выдержанной финансово-экономической политики предприятия. Мы гордимся своими крепкими долгосрочными отношениями с клиентами и партнерами.

**КОМПО Технолджис:**

Официальный представитель КОМПО В Российской Федерации.

В 2020 г. открыт КОМПО Технолджис с задачами управления продажами через дилеров, оказания сервисных услуг через партнерские авторизованные сервисные центры, информационно-технической поддержки клиентов на территории Российской Федерации.





## КОЛБАСНЫЕ ПРОИЗВОДСТВЕННЫЕ ЛИНЕЙКИ



МАКСИ-3000 + КН-501



МАКСИ-3000 + ВП-6000 + КН-501



ОПТИ-2000 + УТД-01 + КН-32



ООО «Машиностроительное предприятие «Компо»  
Республика Беларусь  
224032 г. Брест, ул. Я. Купалы, 108 Д  
Сайт: [kompo.by](http://kompo.by)  
e-mail: [kompo@kompo.by](mailto:kompo@kompo.by)



+375 33 911-30-30



КОМПО



kompo\_by



komproequipment



## КОЛБАСНЫЕ ПРОИЗВОДСТВЕННЫЕ ЛИНЕЙКИ



ОПТИ-2000 + ТВИСТ + НУ-270









ОПТИ-2000 + КН-201



ОПТИ-2000 + КН-32



ООО «Машиностроительное предприятие «Компо»  
Республика Беларусь  
224032 г. Брест, ул. Я. Купалы, 108 Д  
Сайт: [kompo.by](http://kompo.by)  
e-mail: [kompo@kompo.by](mailto:kompo@kompo.by)

   +375 33 911-30-30  
 КОМПО  
 [kompo\\_by](https://www.instagram.com/kompo_by)  
 [kompoequipment](https://www.facebook.com/kompoequipment)



## СЫРНЫЕ ПРОИЗВОДСТВЕННЫЕ ЛИНЕЙКИ



МИНИ 1500-01 + КН-23С









МИНИ 1500-01 + КН-32



ОПТИ 2000-02 + КН-201



ООО «Машиностроительное предприятие «Компо»  
Республика Беларусь  
224032 г. Брест, ул. Я. Купалы, 108 Д  
Сайт: [kompo.by](http://kompo.by)  
e-mail: [kompo@kompo.by](mailto:kompo@kompo.by)

   +375 33 911-30-30  
 КОМПО  
 [kompo\\_by](https://www.instagram.com/kompo_by)  
 [kompoequipment](https://www.facebook.com/kompoequipment)



## СЫРНЫЕ ПРОИЗВОДСТВЕННЫЕ ЛИНЕЙКИ









ОПТИ 2000-02 + УТД-01 + КН-501



ОПТИ 2000-02 + УТД-01 + КН-32



ООО «Машиностроительное предприятие «Компо»  
Республика Беларусь  
224032 г. Брест, ул. Я. Купалы, 108 Д  
Сайт: [kompo.by](http://kompo.by)  
e-mail: [kompo@kompo.by](mailto:kompo@kompo.by)

   +375 33 911-30-30  
 КОМПО  
 [kompo\\_by](https://www.instagram.com/kompo_by)  
 [kompoequipment](https://www.facebook.com/kompoequipment)





# КОМПО-МАКСИ 3000

## ШПРИЦ ВАКУУМНЫЙ



# КОМПО-МАКСИ 3000

## ШПРИЦ ВАКУУМНЫЙ

Вакуумный колбасный шприц винтового типа КОМПО-МАКСИ 3000 предназначен для наполнения и дозирования фаршей варёных, варёно-копченых, полукопчёных, сырокопчёных и сыровяленых колбас, сосисок, сарделек, а также других пастообразных масс.

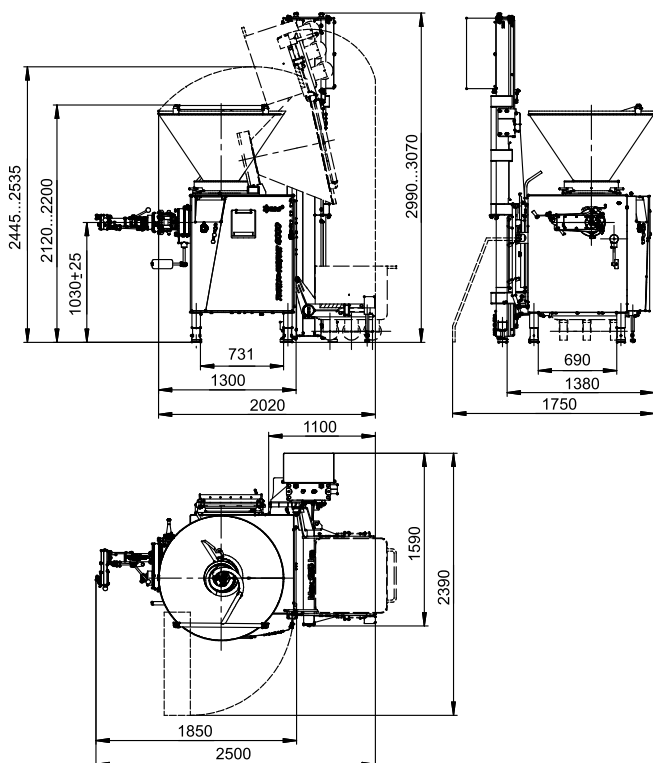

### Технические характеристики

Модель	3000
Ворошитель в бункере	+
Загрузочное устройство ФЦВ	опция
Устройство порционирующее ФПС	опция
Волчок-насадка ВНБ	опция
Температурный режим фарша, °С	-4
Массовая подача при номинальной частоте вращения, кг/ч	12000-16500
Производительность измельчения с ВНБ, кг/ч	до 6500
Номинальное напряжение питания электросети, В	400
Диапазон регулирования величины разовой дозы, г	10-99999
Вместимость бункера, л	270
Высота до оси цевки, мм	1030±25
Установленная мощность со всеми опциями, кВт	до 20
Габаритные размеры шприца, мм:	
Длина*Ширина*Высота	1300*1380*2200
Габаритные размеры с загрузочным устройством ФЦВ, мм: Длина*Ширина*Высота	
2020*1750*3070	
Габаритные размеры с устройством порционирующим ФПС, мм: Длина*Ширина*Высота	
1850*1380*2200	
Вес нетто со всеми опциями, кг	до 1320

### ДОСТОИНСТВА:

- высокая производительность при выработке всех видов колбас;
- качественное вакуумирование фарша, исключая наличие пористости во всех видах колбас;
- функция обратного всасывания фарша, снижающая потери фарша при замене оболочки и позволяющая более эффективно клипсовать нежные оболочки;
- функция корректировки первой дозы фарша;
- сохранение рисунка фарша под оболочкой и внутри батона при использовании ВНБ или ВП-6000;
- возможность агрегатирования с клипсатором любого производителя;
- повышенная долговечность рабочих узлов за счёт оригинальной конструкции винтов вытеснителя;
- возможность эффективной работы на жидких фаршах за счёт использования режима «Вакуум+»;
- программируемая система управления с графической сенсорной панелью;
- комплектование дополнительной парой специальных винтов даёт возможность для работы с невакуумированными фаршами;
- все узлы, контактирующие с фаршем легкоосъёмные и доступные к обработке;
- встроенная система, сигнализирующая о необходимости очередного ТО;
- универсальность, простота в обслуживании, надёжность и низкие финансовые затраты при эксплуатации.

ООО «Машиностроительное предприятие «Компо»

Республика Беларусь

224032 г. Брест, ул. Я. Купалы, 108 Д

Сайт: [kompo.by](http://kompo.by)

e-mail: [kompo@kompo.by](mailto:kompo@kompo.by)

+375 33 911-30-30

КОМПО

[kompo\\_by](https://www.instagram.com/kompo_by)

[kompoequipment](https://www.facebook.com/kompoequipment)



# КОМПО-ОПТИ 2000М

## ШПРИЦ ВАКУУМНЫЙ



**NEW**





## КОМПО-ОПТИ 2000М

### ШПРИЦ ВАКУУМНЫЙ

Вакуумный колбасный шприц винтового типа КОМПО-ОПТИ 2000М предназначен для наполнения и дозирования фаршей варёных и структурных колбас, сосисок, сарделек, ливерных и кровяных колбас, а также паштетов. Запатентованная конструкция узлов нагнетающего насоса позволяет получить готовый продукт, отличающийся монолитностью, плотной консистенцией, без пор и пустот. Применение винтов специальной конструкции совместно с ВОЛЧКОМ-ПРИСТАВКОЙ ВП-6000 гарантирует высокое качество рисунка варёно-копчёных, полукопчёных, сырокопчёных и сыровяленых колбас на уровне роторных шприцов.

Температурный диапазон перерабатываемых фаршей от -4°С до +60°С.

#### В КОМПО-ОПТИ 2000М ИСПОЛЬЗУЕТСЯ:

- Вакуумная система с программной регулировкой вакуума
- Усиленный ворошитель для работы на замороженных структурных фаршах
- Двигатель мощностью 11 кВт

#### В ПРОГРАММНОМ ОБЕСПЕЧЕНИИ КОМПО ОПТИ 2000М РЕАЛИЗОВАНЫ СЛЕДУЮЩИЕ ДОПОЛНИТЕЛЬНЫЕ ФУНКЦИИ:

- 1 Хранение настроек вакуума в памяти шприца для различных видов фарша
- 2 Пониженный вакуум
- 3 Предклипсование
- 4 Обратное всасывание

#### ДОСТОИНСТВА:

- оптимальное соотношение цена-качество;
- оптимальная цена владения благодаря оптимальной стоимости и невысоким затратам на эксплуатацию;
- высокая производительность при выработке всех видов колбас;
- высокая точность дозирования;
- универсальность в части возможности выпуска и варёных, и структурных колбас, а также сосисок и сарделек;
- качественное вакуумирование фарша, исключающее наличие пористости во всех видах колбас;
- гибкий подход к комплектованию в части возможности выбора комплекта шнеков под требования конкретного производства;
- сохранение рисунка фарша под оболочкой и внутри батона на уровне роторных шприцов при использовании ВП-6000;
- возможность расширения функциональности, благодаря агрегатированию с ВП-6000 (для структурных колбас) и КОМПО-ТВИСТ ПЛК-700 (для сосисок и сарделек);
- возможность агрегатирования с клипсатором любого производителя.

#### Технические характеристики

Модель	2000М
Наличие ворошителя в бункере	+
Загрузочное устройство ФЦД	опция
Порционирующее устройство	опция
Температурный режим фарша	-4 °С
Теоретическая производительность, кг/ч	9000 - 14000
Номинальное напряжение питания электросети, В	400
Диапазон регулирования величины разовой дозы, г	10 - 9999
Вместимость бункера, л	250
Высота до оси цевки, мм	1020 ± 20
Мощность двигателя, кВт	11
Габаритные размеры, мм:	
Длина*Ширина*Высота	1215*1215*2080
Вес нетто, кг	695

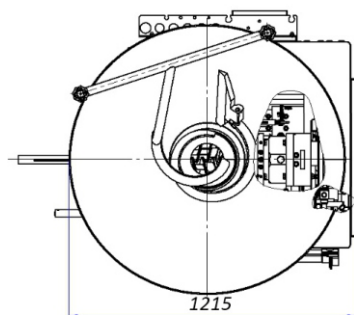
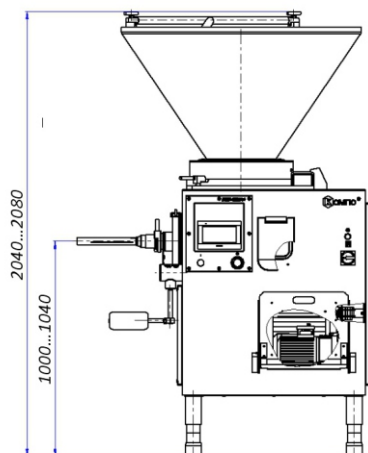



ООО «Машиностроительное предприятие «Компо»

Республика Беларусь

224032 г. Брест, ул. Я. Купалы, 108 Д

Сайт: kompo.by

e-mail: kompo@kompo.by

  +375 33 911-30-30

 КОМПО

 kompo\_by

 kompoequipment



# КОМПО-ОПТИ 2000

## ШПРИЦ ВАКУУМНЫЙ



## ШПРИЦ ВАКУУМНЫЙ

Вакуумный колбасный шприц винтового типа КОМПО ОПТИ 2000 предназначен для наполнения и дозирования фаршей варёных колбас, сосисок, сарделек, ливерных и кровяных колбас, а также паштетов. Запатентованная конструкция узлов нагнетающего насоса позволяет получить готовый продукт, отличающийся монолитностью, плотной консистенцией, без пор и пустот. Применение винтов специальной конструкции гарантирует достойное качество рисунка варёно-копчёных, полукопчёных, сырокопчёных и сыровяленых колбас. Шприц подходит для дозирования плавленых сыров, сливочного масла, майонеза и других пастообразных масс. Температурный диапазон перерабатываемых фаршей от -4°C до +60°C.

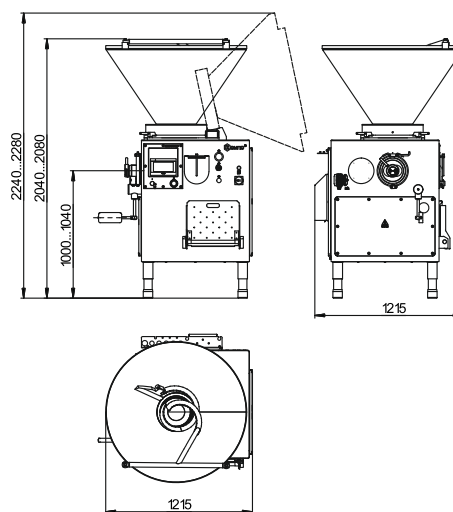

### Технические характеристики

Модель	2000	2000-01	2000-02 сырный	2000-03
Ворошитель в бункере	+	-	-	+
Загрузочное устройство ФЦД	опция	опция	опция	опция
Устройство порционирование	опция	опция	-	опция
Волчок-насадка ВНБ	опция	-	-	+
Температурный режим фарша, °C	-4...	+3...	+3...+60	-4...
Подогрев бункера и корпуса вытеснителя	-	-	+	-
Техническая производительность, кг/ч	7500-12000	7500-12000	6200-10000	6500-10000
Производительность измельчения, кг/ч	-	-	-	до 6000
Номинальное напряжение питания электросети, В	400	400	400	400
Диапазон регулирования величины разовой дозы, г:	10-9999	10-9999	10-9999	10-9999
Вместимость бункера, л	250	250	250	250
Высота до оси цевки, мм	1020±20	1020±20	1020±20	1020±20
Установленная мощность, кВт	10	9	9	10
Габаритные размеры, мм:				
Длина*Ширина*Высота	1215*1215*2080	1215*1215*1930	1215*1215*1930	1215*1215*2080
Вес, не более, кг	695	580	605	735

### ДОСТОИНСТВА:

- высокая производительность при выработке всех видов колбас;
- качественное вакуумирование фарша, исключая наличие пористости во всех видах колбас;
- сохранение рисунка фарша под оболочкой и внутри батона при использовании ВНБ или ВП-6000;
- возможность агрегатирования с клипсатором любого производителя;
- повышенная долговечность рабочих узлов за счёт оригинальной конструкции винтов вытеснителя;
- возможность эффективной работы на жидких фаршах за счёт использования режима «Вакуум+»;
- программируемая система управления с графической сенсорной панелью;
- комплектование дополнительной парой специальных винтов даёт возможность для работы с невакуумированными фаршами;
- все узлы, контактирующие с фаршем легко-съемные и доступные к обработке;
- встроенная система, сигнализирующая о необходимости очередного ТО;
- универсальность, простота в обслуживании, надёжность и низкие финансовые затраты при эксплуатации.



ООО «Машиностроительное предприятие «Компо»

Республика Беларусь

224032 г. Брест, ул. Я. Купалы, 108 Д

Сайт: kompo.by

e-mail: kompo@kompo.by

  +375 33 911-30-30

 КОМПО

 kompo\_by

 kompoequipment



# КОМПО-МИНИ 1500

## ШПРИЦ ВАКУУМНЫЙ



## КОМПО-МИНИ 1500

### ШПРИЦ ВАКУУМНЫЙ

Вакуумный колбасный шприц винтового типа КОМПО-МИНИ 1500 предназначен для наполнения и дозирования фаршей варёных колбас, сосисок, сарделек, ливерных и кровяных колбас, а также паштетов. Шприц разработан специально для использования на небольших производствах и имеет компактные габаритные размеры и уменьшенную ёмкость загрузочного бункера.

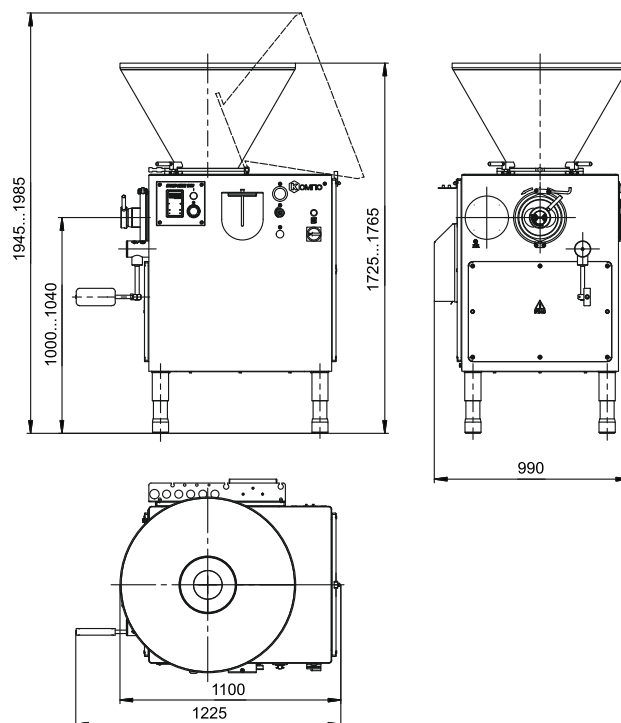

#### ДОСТОИНСТВА:

- возможность высококачественной выработки варёных и полукопчёных колбас с температурой фарша не ниже плюс 3°C;
- высокая степень вакуумирования, исключающая наличие пористости в продукте;
- сохранение рисунка фарша полукопчёных колбас под оболочкой на срезе батона;
- повышенная долговечность рабочих органов за счёт оригинальной конструкции винтов вытеснителя;
- возможность эффективной работы на жидких фаршах за счёт использования режима «Вакуум+»;
- возможность агрегатирования с ручными и полуавтоматическими клипсаторами любого производителя;
- комплектование дополнительной парой специальных винтов даёт возможность для работы с невакуумированными фаршами;
- возможность наполнения оболочек пастообразным продуктом (плавленый сыр, сливочное масло, творог и другое сырьё);
- универсальность, простота в обслуживании, надёжность и низкие финансовые затраты при эксплуатации.

#### Технические характеристики

Модель	1500	1500-01 сырный
Загрузочное устройство ФЦД	опция	опция
Устройство порционировущее	опция	-
Температурный режим фарша, °C	+3	+3...+60
Подогрев бункера и корпуса вытеснителя	-	+
Массовая подача при номинальной частоте вращения, кг/ч	5000 - 7500	4000 - 5500
Номинальное напряжение питания электросети, В	400	400
Диапазон регулирования величины разовой дозы, г	10 - 9999	10 - 9999
Вместимость бункера, л	100	100
Высота до оси цевки, мм	1020±20	1020±20
Установленная мощность, кВт	7,15	7,15
Габаритные размеры, мм:		
Длина*Ширина*Высота	1100*990*1765	1200*1100*1825
Вес нетто, кг	560	520



ООО «Машиностроительное предприятие «Компо»

Республика Беларусь

224032 г. Брест, ул. Я. Купалы, 108 Д

Сайт: [kompo.by](http://kompo.by)

e-mail: [kompo@kompo.by](mailto:kompo@kompo.by)

  +375 33 911-30-30

 КОМПО

 [kompo\\_by](https://www.instagram.com/kompo_by)

 [kompoequipment](https://www.facebook.com/kompoequipment)





# ФЦВ, ФЦГ УСТРОЙСТВА ЗАГРУЗОЧНЫЕ



Загрузочные устройства предназначены для заполнения бункера шприца фаршем. Агрегатируются с вакуумными шприцами КОМПО. Мачтовый подъемник занимает минимальную площадь благодаря своей компактной конструкции. Прост в обслуживании и надёжен в эксплуатации.

## Технические характеристики

Модель	ФЦВ	ФЦГ
Применение с вакуумным шприцом	КОМПО-МАКСИ	КОМПО-МАСТЕР
Грузоподъёмность, кг	250	250
Время подъёма тележки, сек	25	25
Высота загружаемого бункера, мм	2150	2150
Установленная мощность, кВт	1,5	1,5
Напряжение питания электросети, В	400	400
Занимаемая площадь, м <sup>2</sup>	1,64	1,4
Габаритные размеры, мм:		
Длина*Ширина*Высота	950*1550*2950	950*1450*2950
Вес нетто, кг	305	310



ООО «Машиностроительное предприятие «Компо»

Республика Беларусь

224032 г. Брест, ул. Я. Купалы, 108 Д

Сайт: [kompo.by](http://kompo.by)

e-mail: [kompo@kompo.by](mailto:kompo@kompo.by)



+375 33 911-30-30



КОМПО



[kompo\\_by](https://www.instagram.com/kompo_by)



[kompoequipment](https://www.facebook.com/kompoequipment)



# ФЦД УСТРОЙСТВО ЗАГРУЗОЧНОЕ

Мачтовый подъёмник ФЦД предназначен для загрузки бункеров колбасных шприцов КОМПО при помощи технологических тележек вместимостью 0,2 м<sup>3</sup>, 0,1 м<sup>3</sup> и 0,12 м<sup>3</sup>. Максимальная грузоподъемность устройства – 250 кг. В подъёмнике ФЦД установлена автоматическая система смазки цепи.

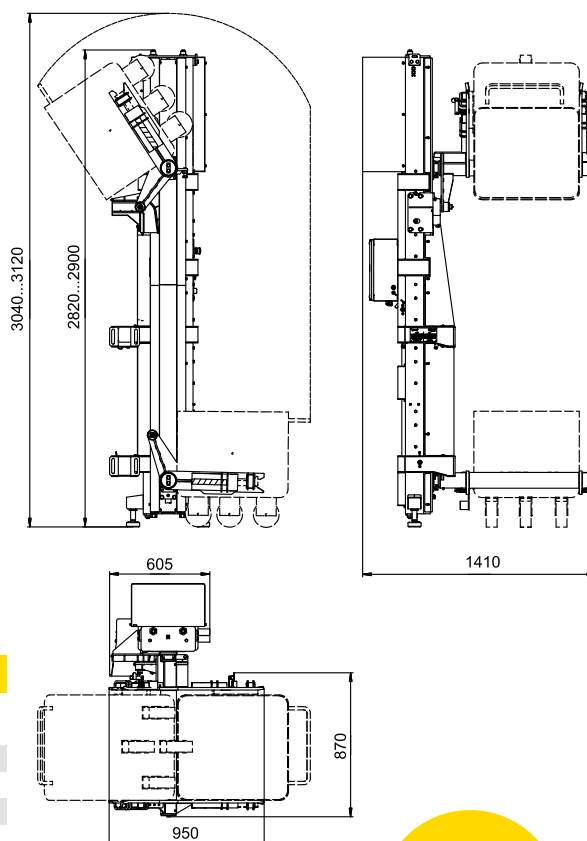

## Технические характеристики

Модель	ФЦД
Применение с вакуумным шприцом	КОМПО-МИНИ КОМПО-ОПТИ
Грузоподъёмность, кг	250
Время подъёма тележки, сек	18,5
Высота загружаемого бункера, мм	1995
Установленная мощность, кВт	1,5
Напряжение питания электросети, В	400
Занимаемая площадь, м <sup>2</sup>	1,54
Габаритные размеры, мм:	
Длина*Ширина*Высота	950*1410*2900
Вес нетто, кг	350

## ДОСТОИНСТВА:

- увеличенный срок службы цепи благодаря автоматической системе её смазки и автоматической системе компенсации растяжения;
- усиленный корпус;
- усовершенствованный механизм фиксации тележки;
- увеличенный срок службы каретки подъёмника благодаря замене подшипников качения на полимерные опоры скольжения и увеличения межосевого расстояния между ними;
- усовершенствованный узел, который предотвращает падение тележки и обеспечивает безопасность работы.

**NEW**



# КОМПО

## УСТРОЙСТВА ПОРЦИОНИРУЮЩИЕ

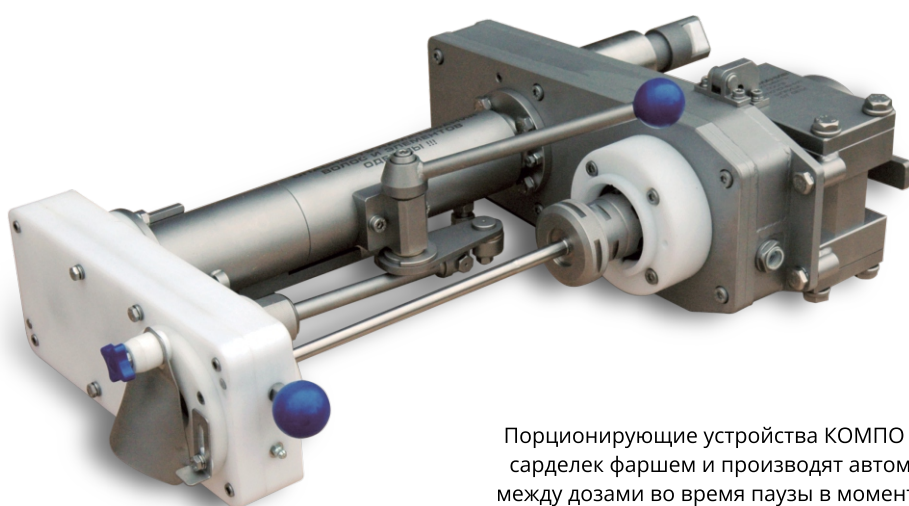

Порционирующие устройства КОМПО наполняют батончики сосисок и сарделек фаршем и производят автоматическую перекрутку оболочки между дозами во время паузы в момент прекращения подачи фарша. В комбинации со шприцами КОМПО перекрутки обеспечивают отличное качество набивки изделий и внешний вид, работают с высокой производительностью при использовании различных видов оболочек.

### Технические характеристики

Модель	ФПК		ФПЛ	ФПС	ФПР
Работает со шприцами	МИНИ 1500	ОПТИ 2000, ОПТИ 2000М	ОПТИ 2000-01	МАКСИ 3000-11/13	МАСТЕР 1100-02/03
Используемые оболочки	искусственная	искусственная, натуральная	искусственная, натуральная	искусственная, натуральная	искусственная, натуральная
Диапазон порционирования, г	25-120	25-120	25-120	25-120	10-300
Установленная мощность, кВт	0,55	1,1	1,1	1,5	5,9
Производительность на искусств. оболочках (доза 50 г), кг/ч	до 570	до 1160	до 1160	до 1250	до 1450
Диметры цевок, мм:					
сосисочная Ø 10	заказ	заказ	заказ	+	заказ
сосисочная Ø 12,5	+	+	+	+	+
сарделечная Ø 16,9	+	+	+	+	+
сарделечная Ø 20	заказ	заказ	заказ	заказ	заказ
Габаритные размеры, не более, мм:					
Длина*Ширина*Высота	835*645*245	835*645*245	835*645*245	835*645*245	605*420*240
Вес нетто, кг	52	52	52	52	27

ООО «Машиностроительное предприятие «Компо»

Республика Беларусь

224032 г. Брест, ул. Я. Купалы, 108 Д

Сайт: [kompo.by](http://kompo.by)

e-mail: [kompo@kompo.by](mailto:kompo@kompo.by)



+375 33 911-30-30



КОМПО



[kompo\\_by](https://www.instagram.com/kompo_by)



[kompoequipment](https://www.facebook.com/kompoequipment)





# КОМПО УТД-01

## УСТРОЙСТВО ТОЧНОГО ДОЗИРОВАНИЯ

УТД-01 предназначено для повышения точности дозирования продукта при производстве варёных колбас, паштетов, плавящихся сыров и других наполнителей, имеющих пастообразную консистенцию без включений на срезе. Устройство используется только с винтовыми шприцами и автоматическими клипсаторами КОМПО.



### Технические характеристики

Модель	УТД-01
Диапазон регулирования дозы, г	100-1000
Точность дозирования, %	±1
Расход воздуха, л/цикл	1,82
Габаритные размеры: Длина*Ширина*Высота, мм	960*650*1460
Вес нетто, кг	85

### ДОСТОИНСТВА:

- повышает производительность линии;
- минимальные затраты времени для настройки и обслуживания;
- удобство санитарной обработки;
- линия оборудования управляется одним оператором;
- надёжность и низкие финансовые затраты при эксплуатации.



ООО «Машиностроительное предприятие «Компо»  
Республика Беларусь  
224032 г. Брест, ул. Я. Купалы, 108 Д  
Сайт: [kompo.by](http://kompo.by)  
e-mail: [kompo@kompo.by](mailto:kompo@kompo.by)

+375 33 911-30-30  
 КОМПО  
 [kompo\\_by](https://www.instagram.com/kompo_by)  
 [kompoequipment](https://www.facebook.com/kompoequipment)



# КОМПО-СПРИНТ КН-501

## КЛИПСАТОР АВТОМАТИЧЕСКИЙ ДВУХСКРЕПОЧНЫЙ



# КОМПО-СПРИНТ КН-501

## КЛИПСАТОР АВТОМАТИЧЕСКИЙ ДВУХСКРЕПОЧНЫЙ



Автоматический клипсатор КОМПО СПРИНТ КН-501 предназначен для изготовления колбасных батонов в автоматическом режиме с использованием белковых, полиамидных, целлюлозных, фиброзных оболочек. Клипсатор позволяет выпускать колбасные изделия в диапазоне диаметров от 30 до 120 мм в виде одиночных батонов, цепочек батонов, а также кольцевых колбас с петлей или нитью.

Область применения клипсатора не ограничивается мясopеpаботкой и распространяется на формовку пастообразных наполнителей в рукавную оболочку в молочной, рыбной, птицеперерабатывающей и других сферах (мороженое, плавленный сыр, творожная масса, масло, майонез, корма для животных).

### Технические характеристики

Модель	КН-501
Цикл клипсования, сек	0,5
Диаметр клипсуемой оболочки, мм	
- белковые	30 - 80
- полиамидные	45 - 120
Тип клипсуемых оболочек	полиамидные, фиброзные, целлюлозные, коллагеновые.
Тип скрепки	H5 - H20
Шаг скрепки	15, 18
Тип петли	поперечная 20/100
Установленная мощность, кВт	3,0
Подача петли	автоматическая
Маркировка даты	на скрепке
Исполнение	напольное
Высота до оси цевки, мм	975 - 1150
Давление воздуха в рабочей пневмосети, МПа	0,5 - 0,7
Расход воздуха, не более, л/ход	2,0
Габаритные размеры, мм, не более:	
Длина*Ширина*Высота	1500*1980*2000
Вес нетто, кг	850

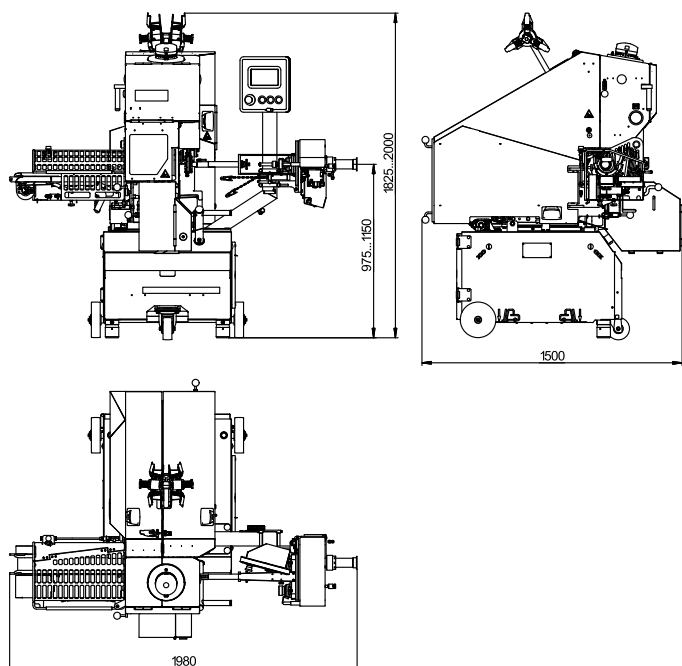

### Достоинства:

- клипсование колбасных цепочек, одиночных батонов;
- отворотный питатель для удобной заправки оболочки;
- контроль превышения давления на скрепку;
- возможность установки револьверного питателя;
- регулируемое положение оси пережима относительно матрицы;
- электронный пульт управления с сенсорным экраном;
- программируемый контроллер;
- конструкция механизмов пережима и протяжки обеспечивает чистые хвостики колбас;
- возможность регулировки величины зажима скрепки;
- наличие датчиков окончания оболочки и окончания скрепки;
- быстрая переналадка с шага скрепки 15 на 18 и расстояния между скрепками с 30 на 36;
- управляемый тормоз оболочки;
- выбор необходимой комплектации при заказе.



ООО «Машиностроительное предприятие «Компо»

Республика Беларусь

224032 г. Брест, ул. Я. Купалы, 108 Д

Сайт: [kompo.by](http://kompo.by)

e-mail: [kompo@kompo.by](mailto:kompo@kompo.by)

  +375 33 911-30-30

 КОМПО

 [kompo\\_by](https://www.instagram.com/kompo_by)

 [kompoequipment](https://www.facebook.com/kompoequipment)



# ЭТИКЕТИРОВОЧНАЯ СИСТЕМА

МОДЕЛИ Р 5000

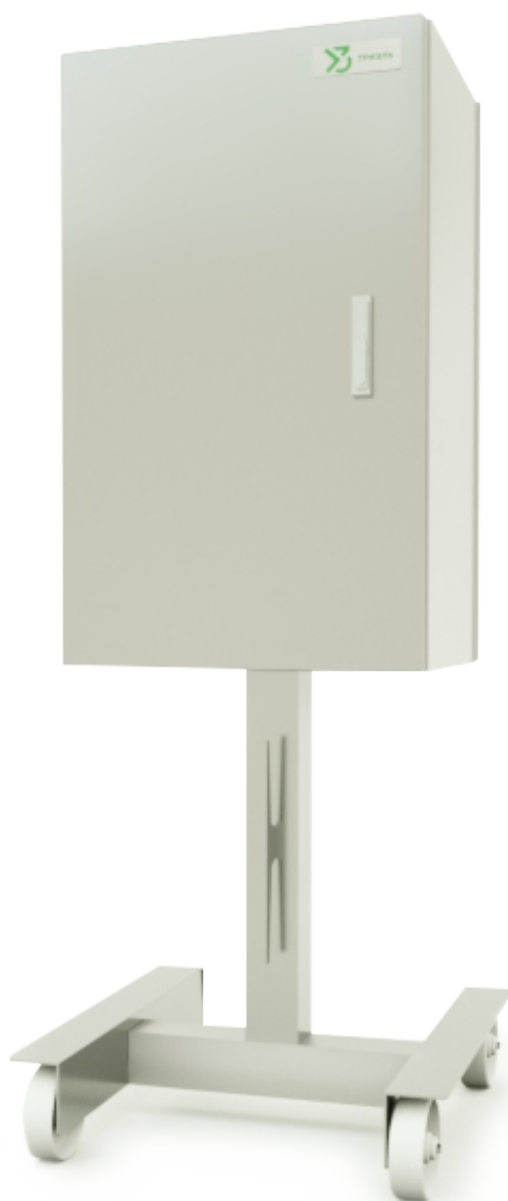

# ЭТИКЕТИРОВОЧНАЯ СИСТЕМА

## МОДЕЛИ Р 5000

Этикетировочная система модели "Р 5000" предназначена для маркировки продукта и нанесения данных производителя при работе в комбинации с автоматами двойного клипсования. Система пошагово (по командам от автомата клипсования) подаёт этикетку, печатая параллельно необходимую информацию на этикетке. При подаче этикетки в зону клипсования этикетка совместно с клипсой обжимается и отрезается.

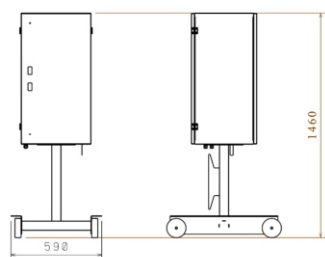

### ДОСТОИНСТВА:

- Решает вопросы обязательной маркировки продукции
- Дополнительно брендирует и выделяет продукцию на полке
- Не влияет на производительность линии

### СОВМЕСТИМОСТЬ:

- Работает с клипсатором КОМПО-СПРИНТ КН-501
- Совместима с клипсаторами Poly-clip (модели FCA или ICA)
- Работает с продуктами любых диаметров, на любых оболочках, ограниченных только параметрами клипсаторов

### Технические характеристики

Модель	Р 5000
Материал корпуса	нержавеющая сталь
Габаритные размеры:	
Длина	590 мм
Ширина	750 мм
Высота	1460 мм
Диаметр картонной гильзы/шпули с этикетками	76 мм
Необходимость использования оригинальных этикеток (стойкие к трению и варке, печатное изображение не смазывается)	да
Количество этикеток в рулоне, максимум	5000 штук
Ширина этикетки	20-50 мм
Длина этикетки	60 мм
Тип этикетки	плотная плёнка, фигурная этикетка с отверстием
Принтер	термотрансферный (печать через риббон-копировальную ленту)
Возможные дооснащения	проектно под «Честный знак»
Потребляемая мощность, не более	1000 Вт
Напряжение питания	230 ± 10 % В, 50 Гц
Давление сжатого воздуха, не более	6 бар
Руководство по эксплуатации на русском языке	да
Программное обеспечение	определяется установленным термотрансферным принтером КОМПО КН-501
С какими клипсаторами агрегируется	Poly-clip (FCA и ICA)
Защита по IP	54
Окружающая температура (работа)	минимум +4 °С максимум +10 °С
Относительная влажность воздуха (хранение), максимум	80% (выпадение росы не допускается)



ООО «Машиностроительное предприятие «Компо»

Республика Беларусь

224032 г. Брест, ул. Я. Купалы, 108 Д

Сайт: [kompo.by](http://kompo.by)

e-mail: [kompo@kompo.by](mailto:kompo@kompo.by)

  +375 33 911-30-30

 КОМПО

 [kompo\\_by](https://www.instagram.com/kompo_by)

 [kompoequipment](https://www.facebook.com/kompoequipment)



# КОМПО КН-32

## КЛИПСАТОР АВТОМАТИЧЕСКИЙ ДВУХСКРЕПОЧНЫЙ





## КОМПО КН-32

### КЛИПСАТОР АВТОМАТИЧЕСКИЙ ДВУХСКРЕПОЧНЫЙ

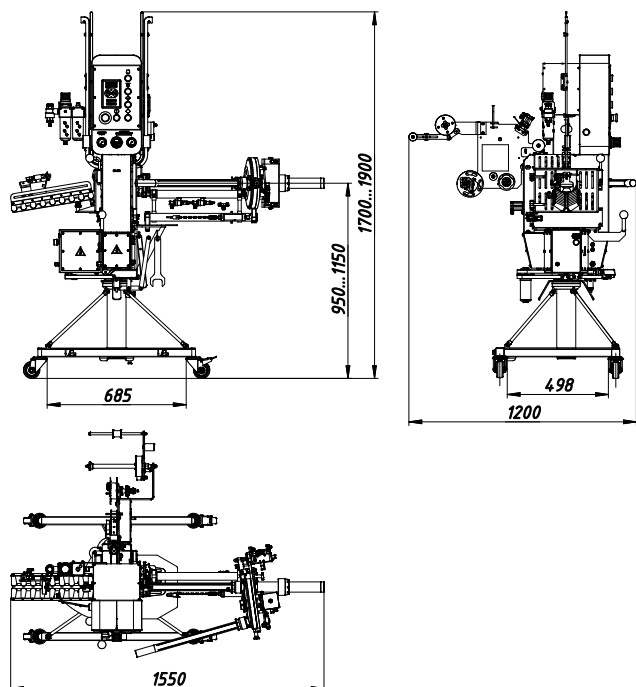

Клипсатор КОМПО КН-32 предназначен для изготовления колбасных батонов в автоматическом режиме с использованием различных оболочек. Клипсатор позволяет выпускать колбасные изделия в диапазоне диаметров от 30 до 80 мм в виде одиночных батонов или цепочек. Обеспечивает стабильную работу преимущественно с полиамидными оболочками.

Область применения клипсатора не ограничивается мясопереработкой и распространяется на формовку пастообразных наполнителей (мороженое, плавленный сыр, творожная масса, сливочное масло, майонез, корма для животных) в рукавную оболочку в других сферах пищевой отрасли. КН-32 обеспечивает требуемую плотность набивки различных наполнителей с температурой не менее 0 °С.

#### ДОСТОИНСТВА:

- смещение оболочки за счёт центрального пережима сведено к нулю;
- сокращение времени перезарядки оболочки за счёт револьверного двухцевочного питателя как с ручным, так и с пневматическим поворотом цевок;
- простота перенастройки на другой диаметр оболочки;
- автоматизация всех операций рабочего цикла, в т.ч. подачи петли как на штучные батоны, так и на колбасные цепочки;
- дозирование массы наполняемого батона по «таймеру», по «флажку» или «шприцом-дозатором»;
- возможность агрегатирования со шприцом любого производителя;
- простота регулировки плотности набивки батона наполнителем;
- универсальность, простота в обслуживании, надёжность и низкие финансовые затраты при эксплуатации.
- возможность комплектации с устройством автоматической подачи скрепки на катушке.

#### Технические характеристики

Модель	КН-32	КН-32-01	КН-32-02
Цикл клипсования, не более, сек	1	1	1
Диаметр клипсуемой оболочки, мм	30 - 80	30 - 80	30 - 80
Тип клипсы	В, ВР	В, ВР	В, ВР
Привод пережима оболочки	пневматический	пневматический	пневматический
Привод зажима скрепки	пневматический	пневматический	пневматический
Подача петли	автоматическая	автоматическая	автоматическая
Револьверный питатель	-	ручной	пневматический
Исполнение	напольное	напольное	напольное
Высота до оси цевки, мм	950 - 1150	950 - 1150	950 - 1150
Давление воздуха в рабочей пневмосети, МПа	0,6 - 0,7	0,6 - 0,7	0,6 - 0,7
Расход воздуха, не более, л/ход	1,7	1,7	2,0
Габаритные размеры, мм:			
Длина*Ширина*Высота	1135*1455*1900	1200*1625*1900	1200*1550*1900
Вес нетто, кг	175	200	200

\* Возможно исполнение клипсатора под другие типы скрепок

ООО «Машиностроительное предприятие «Компо»

Республика Беларусь

224032 г. Брест, ул. Я. Купалы, 108 Д

Сайт: kompo.by

e-mail: kompo@kompo.by

+375 33 911-30-30

КОМПО

kompo\_by

kompoequipment



# КОМПО КН-201

## КЛИПСАТОР ПОЛУАВТОМАТИЧЕСКИЙ ДВУХСКРЕПОЧНЫЙ





## КОМПО КН-201

### КЛИПСАТОР ПОЛУАВТОМАТИЧЕСКИЙ ДВУХСКРЕПОЧНЫЙ

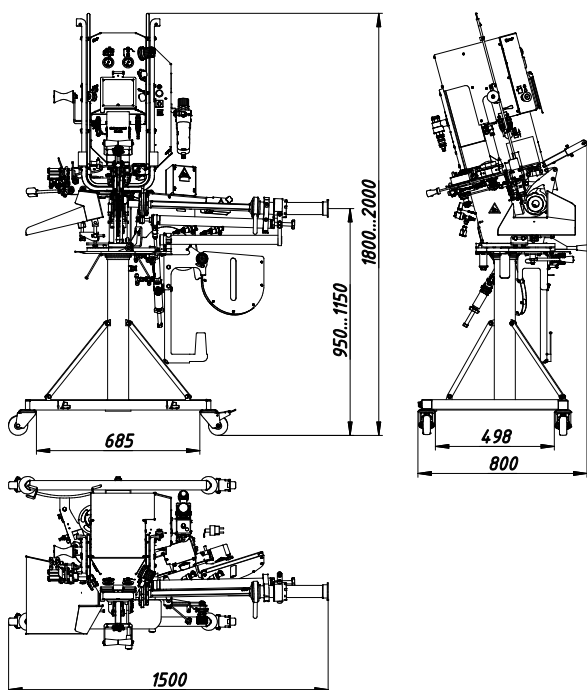

#### ДОСТОИНСТВА:

- электронное управление позволяет увеличить его производительность и точность дозирования;
- электронный пульт управления с сенсорным экраном;
- уменьшенная ширина пережима, оптимальная траектория схождения щек и специальный профиль щек пережима позволяет добиться минимального травмирования оболочки при сборе ее в жгут, что увеличило эффективность работы с белковыми оболочками;
- три варианта исполнения лотка (лоток с оптическим датчиком, лоток с механическим флажком, лоток для кольцевых колбас);
- агрегатирование со шприцами любых производителей;

Полуавтоматический клипсатор КОМПО ПРОФИ КН-201 предназначен для изготовления колбасных батонов с использованием белковых, полиамидных, целлюлозных, фиброзных оболочек. Клипсатор позволяет выпускать колбасные изделия в диапазоне диаметров от 30 до 80 мм в виде одиночных батонов, цепочек батонов, а так же кольцевых колбас с петлей или нитью.

Конструкционные особенности узла пережима оболочки и наложения скрепки клипсатора разработаны специально для эффективной работы с белковыми оболочками.

Область применения клипсатора не ограничивается мясопереработкой и распространяется на формовку различных пастообразных наполнителей в рукавную оболочку в молочной, рыбной, птицеперерабатывающей и других сферах.

#### Технические характеристики

Модель	КН-201
Время наложения, зажима скрепок и отрезки колбасного батона после полного закрытия пережима оператором (без демпфирования), с, не более	0,6
Диаметр клипсуемой оболочки, мм	30 - 55 30 - 80
Тип клипсуемых оболочек	полиамидные, фиброзные, целлюлозные, коллагеновые.
Тип клипсы *	В, ВР
Привод пережима оболочки	ручной
Привод зажима клипсы	пневматический
Отрезка батона	автоматическая
Подача петли	автоматическая
Подача шпагата	опция
Накопитель сетки	опция
Высота до оси цевки, мм	950-1150
Номинальное напряжение питания электросети, В	220
Давление воздуха в рабочей пневмосети, МПа	0,6-0,7
Габаритные размеры, мм, не более:	
Длина*Ширина*Высота	1500*800*2000
Вес нетто, кг	140

\* Возможно исполнение клипсатора под другие типы скрепок

- регулировка давления зажима скрепки, скорости её складывания при сохранении максимальной скорости хода толкателей до момента начала обжима собранного жгута оболочки;
- регулировка величины зажима скрепки;
- регулировка чистоты хвостиков батона;
- упрощенная регулировка положения оси подвижной цевки;
- дозирование массы наполняемого батона по "таймеру", по "флажку" или "шприцом-дозатором";
- регулируемый активный тормоз оболочки;
- регулируемая по длине ручка управления пережимом;
- упрощенный механизм удаления отработанной ленты-носителя петли;
- усовершенствованный механизм петлеподачи.



ООО «Машиностроительное предприятие «Компо»

Республика Беларусь

224032 г. Брест, ул. Я. Купалы, 108 Д

Сайт: kompo.by

e-mail: kompo@kompo.by

  +375 33 911-30-30

 КОМПО

 kompo\_by

 kompoequipment



# КН-26П, КН-26ПЕ

## КЛИПСАТОРЫ

### ПОЛУАВТОМАТИЧЕСКИЕ

### ДВУХСКРЕПОЧНЫЕ



Клипсаторы КН-26П и КН-26ПЕ предназначены для клипсования различных наполнителей в полиамидные, целлюлозные, фиброзные и коллагеновые оболочки. Конструкция клипсатора позволяет получать отдельные порционные батоны заданного размера, кольцевые и рожковые колбасы, а также цепочки батончиков. Главным достоинством данного клипсатора является его универсальность и простота регулировки плотности набивки батона.

Клипсаторы КН-26П и КН-26ПЕ

#### Технические характеристики

Модель	КН-26П	КН-26ПЕ
Цикл клипсования, не более, сек	от 2 до 4	от 2 до 4
Диаметр клипсуемой оболочки, мм	40-120	50-120
Тип скрепки *	В, ВР	Е
Привод пережима оболочки	ручной	ручной
Привод зажима скрепки	пневматический	пневматический
Подача петли	автоматическая	автоматическая
Подача шпагата	опция	опция
Исполнение	напольное	напольное
Высота до оси цевки, мм	950-1150	950-1150
Давление воздуха в рабочей пневмосети, МПа	0,6-0,7	0,6-0,7
Расход воздуха, не более, л/ход	2,0	2,0
Габаритные размеры, мм:		
Длина*Ширина*Высота	1500*900*2000	1500*900*2000
Вес нетто, кг	120	130

\* Возможно исполнение клипсатора под другие типы скрепок

#### ДОСТОИНСТВА:

- автоматическая подача петли и шпагата, как на штучные батоны, так и на колбасные цепочки;
- дозирование массы наполняемого батона по «таймеру», по «флажку» или «шприцом-дозатором»;
- возможность агрегатирования со шприцом любого производителя;
- регулировка плотности набивки батона наполнителем;
- привод пережима - ручной, привод запечатывания скрепками - пневматический.
- автоматическое управление приводом отрезного ножа;
- простота перенастройки на различные диаметры оболочки;
- возможность работы на скрепках типа РСЕ при изготовлении по специальному заказу;
- универсальность, простота в обслуживании, надёжность и низкие финансовые затраты при эксплуатации.



ООО «Машиностроительное предприятие «Компо»

Республика Беларусь

224032 г. Брест, ул. Я. Купалы, 108 Д

Сайт: [kompo.by](http://kompo.by)

e-mail: [kompo@kompo.by](mailto:kompo@kompo.by)



+375 33 911-30-30



КОМПО



[kompo\\_by](https://www.instagram.com/kompo_by)



[kompoequipment](https://www.facebook.com/kompoequipment)



# КОМПО КН-24П

## КЛИПСАТОР ПОЛУАВТОМАТИЧЕСКИЙ ДВУХСКРЕПОЧНЫЙ

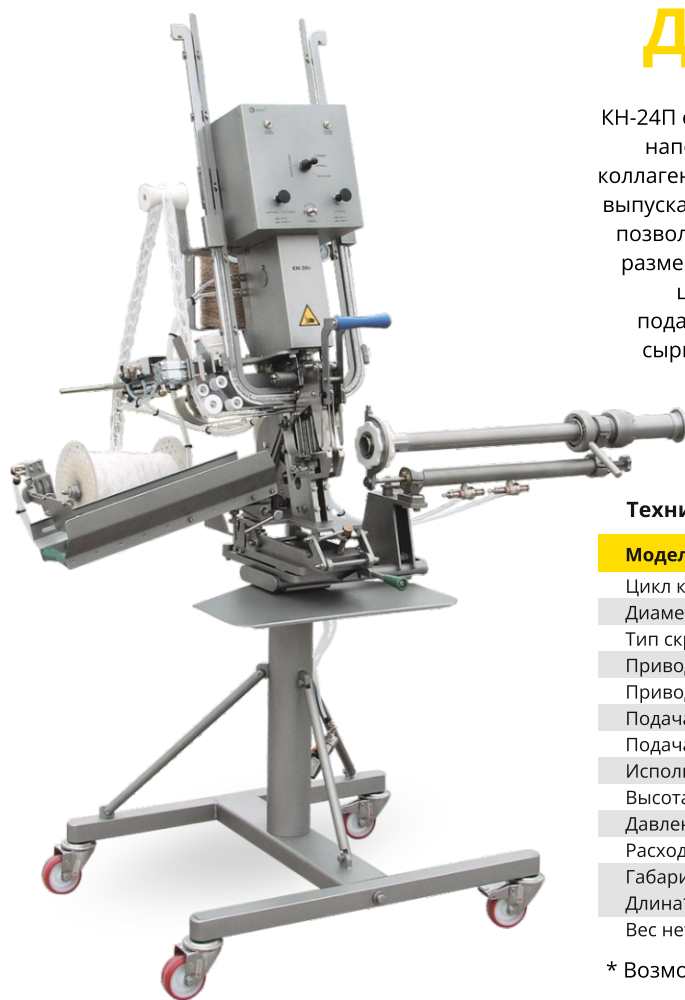

КН-24П обеспечивает высокое качество клипсования различных наполнителей в полиамидные, целлюлозные, фиброзные и коллагеновые оболочки диаметром от 30 до 80 мм, подходит для выпуска широкого перечня продукции. Конструкция клипсатора позволяет производить отдельные штучные батоны заданного размера, колбасы в кольцах и полукольцах, а также колбасные цепочки. При необходимости под скрепку автоматически подаётся шпагатная петля для подвешивания колбасных или сырных батонов. Напольное исполнение клипсатора КН-24П позволяет легко перемещать его в цеху. Подходит для предприятий мясоперерабатывающей промышленности различной мощности.

### Технические характеристики

Модель	КН-24П
Цикл клипсования, не более, сек	от 1,5 до 4
Диаметр клипсуемой оболочки, мм	30-80
Тип скрепки *	В, ВР
Привод пережима оболочки	ручной
Привод зажима скрепки	пневматический
Подача петли	автоматическая
Подача шпагата	опция
Исполнение	напольное
Высота до оси цевки, мм	950 - 1150
Давление воздуха в рабочей пневмосети, МПа	0,6 - 0,7
Расход воздуха, не более, л/ход	1,6
Габаритные размеры, мм:	
Длина*Ширина*Высота	1500*850*2000
Вес нетто, кг	130

\* Возможно исполнение клипсатора под другие типы скрепок

### ДОСТОИНСТВА:

- автоматическая подача петли и шпагата, как на штучные батоны, так и на колбасные цепочки
- дозирование массы наполняемого батона по «таймеру», по «флажку» или «шприцом-дозатором»
- возможность агрегатирования со шприцом любого производителя
- регулировка плотности набивки батона наполнителем
- привод пережима - ручной, привод запечатывания скрепками - пневматический.
- автоматическое управление приводом отрезного ножа
- простота перенастройки на различные диаметры оболочки
- возможность работы на скрепках типа «РСЕ» при изготовлении по специальному заказу
- универсальность, простота в обслуживании, надёжность и низкие финансовые затраты при эксплуатации.



ООО «Машиностроительное предприятие «Компо»

Республика Беларусь

224032 г. Брест, ул. Я. Купалы, 108 Д

Сайт: [kompo.by](http://kompo.by)

e-mail: [kompo@kompo.by](mailto:kompo@kompo.by)



+375 33 911-30-30



КОМПО



[kompo\\_by](https://www.instagram.com/kompo_by)



[kompoequipment](https://www.facebook.com/kompoequipment)



# КОМПО КН-23С

## КЛИПСАТОР ПНЕВМАТИЧЕСКИЙ ДВУХСКРЕПОЧНЫЙ



КН-23С обеспечивает высокое качество клипсования различных наполнителей в полиамидные, целлюлозные, фиброзные и коллагеновые оболочки. Клипсатор подходит для выпуска широкого перечня продукции с диаметром оболочки от 40 до 80 мм.

### Технические характеристики

Модель	КН-23С
Цикл клипсования, сек	от 1,5 до 3
Диаметр клипсуемой оболочки, мм	40 - 80
Тип скрепки *	В, VP
Привод пережима оболочки	ручной
Привод зажима скрепки	пневматический
Подача петли	ручная
Исполнение	настольное
Высота до оси цевки, мм	-
Давление воздуха в рабочей пневмосети, МПа	0,6 - 0,7
Расход воздуха, не более, л/ход	1,2
Габаритные размеры, мм:	
Длина*Ширина*Высота	1500*550*1100
Вес нетто, кг	65

\* Возможно исполнение клипсатора под другие типы скрепок

### ДОСТОИНСТВА:

- дозирование массы наполняемого батона по «таймеру», по «флажку» или «шприцом-дозатором»;
- возможность агрегатирования со шприцом любого производителя;
- регулировка плотности набивки батона наполнителем;
- регулировка скорости хода толкателей в момент наложения и запечатывания скрепок;
- привод пережима - ручной, привод запечатывания скрепками - пневматический;
- автоматическое или ручное управление приводом отрезного ножа;
- простота перенастройки на различные диаметры оболочки;
- возможность работы на скрепках типа «А» при изготовлении по специальному заказу.



ООО «Машиностроительное предприятие «Компо»

Республика Беларусь

224032 г. Брест, ул. Я. Купалы, 108 Д

Сайт: [kompro.by](http://kompro.by)

e-mail: [kompro@kompro.by](mailto:kompro@kompro.by)



+375 33 911-30-30



КОМПО



[kompro\\_by](https://www.instagram.com/kompro_by)



[kompoequipment](https://www.facebook.com/kompoequipment)



# КОМПО КН-21М

## КЛИПСАТОР ПНЕВМАТИЧЕСКИЙ ДВУХСКРЕПОЧНЫЙ



Клипсатор КН-21М предназначен для клипсования полиамидных, целлюлозных, коллагеновых оболочек. Подходит для широкого спектра предприятий мясоперерабатывающей промышленности различной мощности. Главными плюсами данного клипсатора является его универсальность и компактные размеры, простота регулировки плотности набивки батона, возможность производить на данном оборудовании штучные батоны и колбасные цепочки. Клипсатор КН 21М имеет возможность ручной подачи петли, которая подходит также для колбас в кольцах и полукольцах.

### Технические характеристики

Модель	КН-21М
Цикл клипсования, не более, сек	от 2 до 4
Диаметр клипсуемой оболочки, мм	40-80
Тип скрепки *	В, ВР
Привод пережима оболочки	ручной
Привод зажима скрепки	пневматический
Подача петли	ручная
Исполнение	настольное
Давление воздуха в рабочей пневмосети, МПа	0,6-0,7
Расход воздуха, не более, л/ход	1,0
Габаритные размеры, мм:	
Длина*Ширина*Высота	450*890*960
Вес нетто, кг	30

\* Возможно исполнение клипсатора под другие типы скрепок

### ДОСТОИНСТВА:

- ручная подача петли как на штучные батоны, так и на колбасные цепочки;
- автоматическое или ручное управление приводом отрезного ножа;
- наличие дополнительного лотка для полуфабриката;
- компактность, универсальность, простота в обслуживании.



ООО «Машиностроительное предприятие «Компо»

Республика Беларусь

224032 г. Брест, ул. Я. Купалы, 108 Д

Сайт: [kompo.by](http://kompo.by)

e-mail: [kompo@kompo.by](mailto:kompo@kompo.by)



+375 33 911-30-30



КОМПО



[kompo\\_by](https://www.instagram.com/kompo_by)



[kompoequipment](https://www.facebook.com/kompoequipment)





# КОМПО КН-22С

КЛИПСАТОР  
ПНЕВМАТИЧЕСКИЙ  
ДВУХСКРЕПОЧНЫЙ



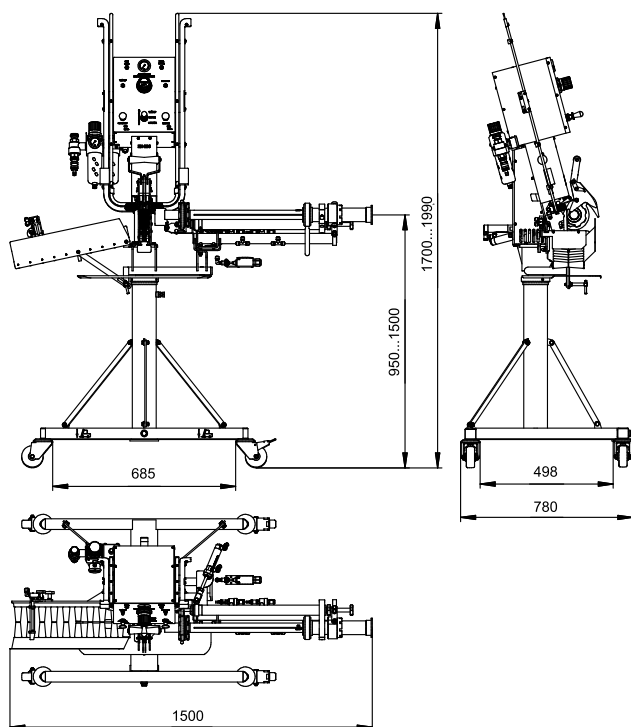

КН-22С обеспечивает высокое качество клипсования различных наполнителей в полиамидные, целлюлозные, фиброузные и коллагеновые оболочки, подходит для выпуска широкого перечня продукции. Напольное исполнение клипсатора КН-22С позволяет легко перемещать его в цеху.

### Технические характеристики

Модель	КН-22С
Цикл клипсования, сек	от 1,5 до 3
Диаметр клипсуемой оболочки, мм	40 - 80
Тип скрепки *	В, ВР
Привод пережима оболочки	ручной
Привод зажима скрепки	пневматический
Подача петли	ручная
Исполнение	напольное
Высота до оси цевки, мм	950 - 1150
Давление воздуха в рабочей пневмосети, МПа	0,6 - 0,7
Расход воздуха, не более, л/ход	1,2
Габаритные размеры, мм:	
Длина*Ширина*Высота	1500*780*1990
Вес нетто, кг	75

\* Возможно исполнение клипсатора под другие типы скрепок

### ДОСТОИНСТВА:

- дозирование массы наполняемого батона по «таймеру», по «флажку» или «шприцом-дозатором»;
- возможность агрегатирования со шприцом любого производителя;
- регулировка плотности набивки батона наполнителем;
- регулировка скорости хода толкателей в момент наложения и запечатывания скрепок;
- привод пережима - ручной, привод запечатывания скрепками - пневматический;
- автоматическое управление приводом отрезного ножа;
- простота перенастройки на различные диаметры оболочки;
- возможность работы на скрепках типа «А» при изготовлении по специальному заказу;
- универсальность, простота в обслуживании, надёжность и низкие финансовые затраты при эксплуатации.

ООО «Машиностроительное предприятие «Компо»

Республика Беларусь

224032 г. Брест, ул. Я. Купалы, 108 Д

Сайт: kompo.by

e-mail: kompo@kompo.by

+375 33 911-30-30

КОМПО

kompo\_by

kompoequipment



# КОМПО КН-ЗС

## КЛИПСАТОР ПНЕВМАТИЧЕСКИЙ ОДНОСКРЕПОЧНЫЙ

Клипсатор КН-ЗС предназначен для одностороннего запечатывания скрепками различных наполнителей в полиамидные, целлюлозные, коллагеновые и фиброзные оболочки, а также в бумажные пакеты и сетчатые оболочки.



### Технические характеристики

Модель	КН-ЗС
Цикл клипсования, не более, сек	2
Диаметр клипсуемой оболочки, мм	40 - 120
Тип скрепки *	В, ВР
Привод пережима оболочки	ручной
Привод зажима скрепки	пневматический
Подача петли	ручная
Исполнение	настольное
Давление воздуха в рабочей пневмосети, МПа	0,4
Расход воздуха, не более, л/ход	0,6
Габаритные размеры, мм:	
Длина*Ширина*Высота	450*250*920
Вес нетто, кг	10

\* Возможно исполнение клипсатора под другие типы скрепок

### ДОСТОИНСТВА:

- наличие отрезного ножа для удаления отхода оболочки или пакета;
- универсальность, простота, надежность в эксплуатации.



ООО «Машиностроительное предприятие «Компо»

Республика Беларусь

224032 г. Брест, ул. Я. Купалы, 108 Д

Сайт: [kompo.by](http://kompo.by)

e-mail: [kompo@kompo.by](mailto:kompo@kompo.by)



+375 33 911-30-30



КОМПО



[kompo\\_by](https://www.instagram.com/kompo_by)



[kompoequipment](https://www.facebook.com/kompoequipment)





# КОМПО КН-4С

## КЛИПСАТОР ПНЕВМАТИЧЕСКИЙ ОДНОСКРЕПОЧНЫЙ



Клипсатор КН-4С предназначен для одностороннего запечатывания скрепками различных наполнителей в полиамидные, целлюлозные, коллагеновые и фиброзные оболочки, а также в бумажные пакеты и сетчатые оболочки.

### Технические характеристики

Модель	КН-4С
Цикл клипсования, не более, сек	от 2 до 4
Диаметр клипсуемой оболочки, мм	40-120
Тип скрепки *	В, ВР
Привод пережима оболочки	пневматический
Привод зажима скрепки	пневматический
Подача петли	ручная
Исполнение	настольное
Давление воздуха в рабочей пневмосети, МПа	0,4
Расход воздуха, не более, л/ход	0,6
Габаритные размеры, мм:	
Длина*Ширина*Высота	450*250*920
Вес нетто, кг	10

\* Возможно исполнение клипсатора под другие типы скрепок

### ДОСТОИНСТВА:

- наличие отрезного ножа для удаления отхода оболочки или пакета;
- универсальность, простота, надёжность в эксплуатации.



ООО «Машиностроительное предприятие «Компо»

Республика Беларусь

224032 г. Брест, ул. Я. Купалы, 108 Д

Сайт: kompo.by

e-mail: kompo@kompo.by



+375 33 911-30-30



КОМПО



kompo\_by



komproequipment



# КОМПО-КНП

## КЛИПСАТОР НАСТОЛЬНЫЙ ПНЕВМАТИЧЕСКИЙ ОДНОСКРЕПОЧНЫЙ



Клипсатор КНП предназначен для запечатывания различных наполнителей в полимерные пакеты и мерные полиамидные, целлюлозные, коллагеновые рукавные оболочки. Полное время рабочего цикла, которое включает в себя клипсование и отрезку, не превышает одной секунды. Конструкция самого клипсатора позволяет выполнять подачу продукта для клипсования слева, а также существует исполнение с подачей продукта справа. Пневматический привод наложения скрепки экономит время оператора. Достоинством является наличие отключаемого активного отрезного ножа.

### Технические характеристики

Модель	КНП
Цикл клипсования, не более, сек	1
Тип скрепки *	A1, A2
Ширина пакета, не более, мм	200
Толщина пакета, не более, мкм	50
Привод запечатывания скрепками	пневматический
Исполнение	настольное
Расход воздуха, л/цикл	0,2
Давление воздуха в рабочей пневмосети клипсатора, не менее, Мпа	0,3
Габаритные размеры: Длина*Ширина*Высота, мм	300*230*800
Вес нетто, кг	11

\* Возможно исполнение клипсатора под другие типы скрепок

### ДОСТОИНСТВА:

- возможность изготовления вертикального или горизонтального исполнения клипсатора;
- возможность работы с разными видами упаковок;
- жгут из пакета для наложения скрепки формируется вручную.
- универсальность и надёжность в эксплуатации.



ООО «Машиностроительное предприятие «Компо»

Республика Беларусь

224032 г. Брест, ул. Я. Купалы, 108 Д

Сайт: kompo.by

e-mail: kompo@kompo.by



+375 33 911-30-30



КОМПО



kompo\_by



komproequipment



# КН-4С КЕ

## КЛИПСАТОР ПНЕВМАТИЧЕСКИЙ ОДНОСКРЕПОЧНЫЙ



Предназначен для одностороннего клипсования различных наполнителей (мясных фаршей, сливочного масла и других пищевых наполнителей) в полимерные, целлюлозные и коллагеновые пакеты и рукавные оболочки. При необходимости под скрепку вручную подаётся шпагатная петля для подвешивания батонов. При помощи отрезного ножа обрезается излишек оболочки на конце батона. Клипсатор обслуживается одним квалифицированным оператором.

### Технические характеристики

Модель	КН-4С КЕ
Цикл клипсования, сек	2 - 3
Диаметр клипсуемой оболочки, мм	40 - 120
Тип скрепки *	Е
Нож для отрезания конца пакета	активный
Привод пережима оболочки	пневматический
Привод зажима скрепки	пневматический
Подача петли	ручная
Исполнение	напольное
Ширина пакета, не более, мм	450
Толщина материала пакета, не более, мкм	60
Давление воздуха в рабочей пневмосети, МПа	0,5 - 0,6
Расход воздуха на 1 рабочий цикл, не более, л	1,2
Габаритные размеры: Длина*Ширина*Высота, мм	800*820*1900
Вес нетто, кг	45

\* Возможно исполнение клипсатора под другие типы скрепок

### ДОСТОИНСТВА:

- наличие активного отрезного ножа для удаления излишка оболочки или пакета;
- возможность отключения привода ножа;
- жгут из пакета для наложения скрепки формируется пневмоцилиндром;
- пневматический привод наложения скрепки;
- для клипсования скрепками типа Е различных наполнителей в полиамидные, целлюлозные, коллагеновые пакеты и оболочки;
- время полного рабочего цикла (клипсование и отрезка) от 2 до 3 сек;
- рабочее давление от 5 до 6 Мпа (кг/см<sup>2</sup>).



ООО «Машиностроительное предприятие «Компо»

Республика Беларусь

224032 г. Брест, ул. Я. Купалы, 108 Д

Сайт: [kompro.by](http://kompro.by)

e-mail: [kompro@kompro.by](mailto:kompro@kompro.by)



+375 33 911-30-30



КОМПО



[kompro\\_by](https://www.instagram.com/kompro_by)



[komprouipment](https://www.facebook.com/komprouipment)



# КОМПО КН-6Р

## КЛИПСАТОР НАСТОЛЬНЫЙ РУЧНОЙ ОДНОСКРЕПОЧНЫЙ



Клипсатор КОМПО КН-6Р предназначен для ручного пережима и одностороннего клипсования без наполнителя и с различными наполнителями полиэтиленовых и бумажных пакетов или рукавных полиамидных, целлюлозных, коллагеновых и фиброузных оболочек. Отрезной нож позволяет обрезать излишек оболочки. При необходимости под скрепку можно вручную закладывать шпагатную петлю для подвешивания колбасных батонов.

### Технические характеристики

Модель	КН-6Р
Кол-во накладываемых скрепок за 1 ход	1
Тип скрепки *	В, ВР
Диаметр клипсуемой оболочки, мм	20-80
Нож для обрезания	неподвижный
Габаритные размеры, мм:	
Длина*Ширина*Высота	460*260*970
Вес нетто, кг	13

\* Возможно исполнение клипсатора под другие типы скрепок

### ДОСТОИНСТВА:

- универсальность, простота, надежность в эксплуатации.



ООО «Машиностроительное предприятие «Компо»  
Республика Беларусь  
224032 г. Брест, ул. Я. Купалы, 108 Д  
Сайт: [kompo.by](http://kompo.by)  
e-mail: [kompo@kompo.by](mailto:kompo@kompo.by)

+375 33 911-30-30  
 КОМПО  
 [kompo\\_by](https://www.instagram.com/kompo_by)  
 [kompoequipment](https://www.facebook.com/kompoequipment)



# КОМПО КН-7Р

## КЛИПСАТОР НАСТОЛЬНЫЙ РУЧНОЙ ОДНОСКРЕПОЧНЫЙ



Клипсатор КН-7Р предназначен для ручного пережима и одностороннего клипсования без наполнителя и с различными наполнителями полиэтиленовых и бумажных пакетов или рукавных полиамидных, целлюлозных, коллагеновых и фиброузных оболочек. Отрезной нож позволяет обрезать излишек оболочки. При необходимости под скрепку можно вручную закладывать шпагатную петлю для подвешивания колбасных батонов.

### Технические характеристики

Модель	КН-7Р
Кол-во накладываемых скрепок за 1 ход	1
Тип скрепки *	A
Диаметр клипсуемой оболочки, мм	20-80
Нож для обрезания	неподвижный
Габаритные размеры, мм:	
Длина*Ширина*Высота	230*220*650
Вес нетто, кг	5

\* Возможно исполнение клипсатора под другие типы скрепок

### ДОСТОИНСТВА:

- универсальность, простота, надежность в эксплуатации.



ООО «Машиностроительное предприятие «Компо»

Республика Беларусь

224032 г. Брест, ул. Я. Купалы, 108 Д

Сайт: [kompo.by](http://kompo.by)

e-mail: [kompo@kompo.by](mailto:kompo@kompo.by)



+375 33 911-30-30



КОМПО



[kompo\\_by](https://www.instagram.com/kompo_by)



[kompoequipment](https://www.facebook.com/kompoequipment)



# УМ-1П

## УПАКОВОЧНАЯ МАШИНА



Упаковочная машина УМ-1П предназначена для одновременного запечатывания конца предыдущей и начала следующей дозы продукта колбасными клипсами. Подходит для клипсования сельскохозяйственной продукции (овощей, фруктов, орехов и др.) в пакеты, рукавные и сетчатые оболочки с одновременным разрезанием перемычки между клипсами.

### Технические характеристики

Модель	УМ-1П
Тип клипсы *	А
Привод запечатывания клипсами	пневматический
Управление приводом ножа	автоматическое
Расстояние между клипсами, мм	28
Время наложения клипс, с	1-1,5
Расход воздуха, л/цикл	0,7
Давление воздуха в сети, МПа	0,4-0,6
Исполнение	напольное
Габаритные размеры: Длина*Ширина*Высота, мм, не более	800*700*1660-1870
Вес нетто, кг	48

\* Возможно исполнение упаковочной машины под другие типы клипс

### ДОСТОИНСТВА:

- компактность и простота в эксплуатации;
- зажим клипс на УМ-1П осуществляется пневматическим приводом.



ООО «Машиностроительное предприятие «Компо»

Республика Беларусь

224032 г. Брест, ул. Я. Купалы, 108 Д

Сайт: [kompo.by](http://kompo.by)

e-mail: [kompo@kompo.by](mailto:kompo@kompo.by)



+375 33 911-30-30



КОМПО



[kompo\\_by](https://www.instagram.com/kompo_by)



[kompoequipment](https://www.facebook.com/kompoequipment)



















# КЛИПСЫ, ПЕТЛИ, ЛЕНТЫ

## РАСХОДНЫЕ МАТЕРИАЛЫ









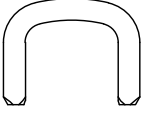
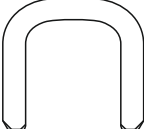
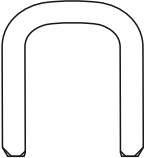
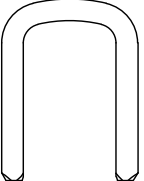
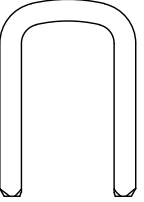
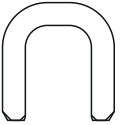
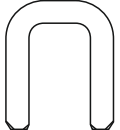
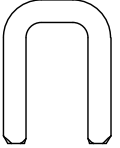

П-образные клипсы используются для закрытия различных типов оболочек при производстве колбас, сыров, мороженого, упаковки фруктов и овощей, для герметичного закрытия различных пакетов и сеток на ручных, полуавтоматических и автоматических клипсаторах производства «КОМПО», а также на клипсаторах других производителей.

Применение того или иного типа клипсы зависит от вида выпускаемой продукции, используемой оболочки и модели оборудования.

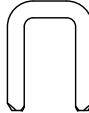
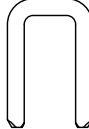
Масштаб 1:1	Тип (аналог)	Ширина мм	Высота мм	Профиль мм	Масштаб 1:1	Тип (аналог)	Ширина мм	Высота мм	Профиль мм
	<b>A1</b>	10,5	10,0	Ø2		<b>PCA3</b> (S632)	12,5	14,0	1,9 x 2,3
	<b>A2</b>	10,5	12,0	Ø2		<b>PCC1</b> (S735)	16,2	15,3	2,4 x 3,1
	<b>A3</b>	10,5	14,0	Ø2		<b>PCC2</b> (S740)	16,2	17,8	2,4 x 3,1
	<b>B1</b>	14,0	12,0	Ø2,5		<b>PCC3</b> (S744)	16,2	19,8	2,4 x 3,1
	<b>B2</b>	14,0	14,0	Ø2,5		<b>PCC4</b> (S747)	16,2	21,2	2,4 x 3,1
	<b>B3</b>	14,0	16,0	Ø2,5		<b>PCE1</b> (E210)	13,3	11,7	2,0 x 2,5
	<b>BP1</b>	14,0	12,0	2,4 x 2,8		<b>PCE2</b> (E220)	13,3	13,6	2,0 x 2,5
	<b>BP2</b>	14,0	14,0	2,4 x 2,8		<b>PCE3</b> (E230)	13,3	14,8	2,0 x 2,5
	<b>BP3</b>	14,0	16,0	2,4 x 2,8		<b>PCE4</b> (E240)	13,3	15,7	2,0 x 2,5
	<b>PCA1</b> (S625)	12,5	10,5	1,9 x 2,3					
	<b>PCA2</b> (S628)	12,5	12,0	1,9 x 2,3					

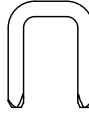
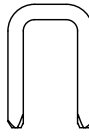
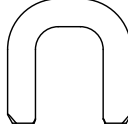
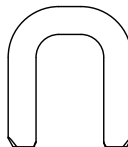
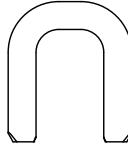
- Форма упаковки - коробка.
- По запросу доступен вариант упаковки на бобине.
- По запросу доступны различные варианты насечек и жёсткости.

Масштаб 1:1	Тип (аналог)	Ширина мм	Высота мм	Профиль мм
	<b>E</b> (G370)	18,0	14,0	Ø3
	<b>E1</b> (G390)	18,0	17,0	Ø3
	<b>E2</b> (G400)	18,0	20,0	Ø3
	<b>E3</b> (G425)	18,0	24,0	Ø3
	<b>E4</b> (G450)	18,0	26,0	Ø3
	<b>ТПЖ1</b> (G175)	14,2	15,0	Ø3
	<b>ТПЖ2</b> (G200)	14,2	17,0	Ø3
	<b>ТПЖ3</b> (G250)	14,2	19,0	Ø3
	<b>ТРК1</b> (K100)	11,2	11,7	Ø2,3

Масштаб 1:1	Тип (аналог)	Ширина мм	Высота мм	Профиль мм
	<b>ТРК2</b> (K120)	11,2	14,5	Ø2,3
	<b>ТРК3</b> (K150)	11,2	17,0	Ø2,3
	<b>ТПТ1</b> (T100)	11,2	11,7	2,3 x 2,0
	<b>ТПТ2</b> (T120)	11,2	14,0	2,3 x 2,0
	<b>ТПТ3</b> (T150)	11,2	16,3	2,3 x 2,0
	<b>PCS1</b> (S8735)	16,35	16,5	2,8 x 3,7
	<b>PCS2</b> (S8740)	16,35	18,5	2,8 x 3,7
	<b>PCS3</b> (S8744)	16,35	20,0	2,8 x 3,7
	<b>PCX1</b> (S4524)	10,8	10,0	1,4 x 1,75
	<b>PCX2</b> (S4526)	10,8	11,1	1,4 x 1,75
	<b>PCX3</b> (S4528)	10,8	12,1	1,4 x 1,75

- Форма упаковки - коробка.
- По запросу доступен вариант упаковки на бобине.
- По запросу доступны различные варианты насечек и жёсткости.

Клипсы непрерывные используются для работы на автоматических клипсаторах, предназначены для двойного клипсования колбасных изделий диаметром от 30 до 120 мм. Применение того или иного типа клипс зависит от вида выпускаемой продукции и используемой оболочки. Снабжены «подбивкой» (канавкой на торцах), обеспечивающей дополнительную жёсткость и позволяющую не «травмировать» оболочки при клипсовании.



## Технические характеристики

Тип Т-Н/В*S	Наличие боковой подбивки	Намотка бобины, штук	Упаковка, штук
15-07/5*1,5	-	6 000	60 000
15-07/5*1,75	-	6 000	60 000
15-08/5*1,5	-	5 000	50 000
15-08/5*1,75	-	5 000	50 000
15-09/5*1,5	-	5 000	50 000
15-09/5*1,75	+	5 000	50 000
17-09/5*2,0	-	4 000	40 000
18-07/5*1,5	-	4 000	40 000
18-07/5*1,75	-	4 000	40 000
18-07/5*1,75	+	4 000	40 000
18-09/5*1,75	+	4 000	40 000
18-09/5*2,0	-	4 000	40 000
18-09/5*2,0	+	4 000	40 000
18-11/5*2,0	-	3 000	30 000
18-11/5*2,0	+	3 000	30 000
18-11/5*2,2	-	3 000	30 000
18-12/5*2,0	-	3 000	30 000
18-12/5*2,2	-	3 000	30 000

Типоразмер клипсы состоит из четырех чисел Т-Н/В\*S:

**Т** - указывает шаг клипсы  
**Н** - указывает высоту ножки  
**В** - указывает ширину клипсы  
**S** - указывает толщину клипсы

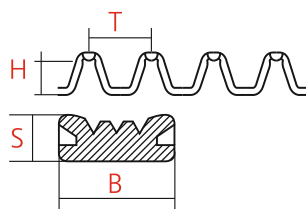

## ДОСТОИНСТВА:

- улучшенное сцепление со всеми видами оболочек;
- уменьшение усилия клипсования;
- повышенная амплитуда регулировок сжатия клипсы без «травмирования» оболочек с повышенной чувствительностью;
- универсальность в перекрытии используемых на предприятии оболочек с исключением переналадки клипсатора на другой типоразмер клипсы.



При производстве клипсы КОМПО обрабатываются пищевым маслом и смазочными материалами, которые сертифицированы NSF (National Sanitation Foundation). Это предохраняет узлы оборудования от износа и гарантируют плавную работу без ударных нагрузок и заедания. Сертификат NSF гарантирует, что при производстве использовались физиологически безопасные вещества, которые прошли многочисленные токсикологические испытания. Сертификат NSF объединяет производителей безвредных материалов.

Петли шпагатные предназначены для навески мясной продукции на перекладины колбасных рам вертикального типа. Петля закрепляется на оболочке при помощи клипсы путем клипсования на ручных, полуавтоматических и автоматических клипсаторах.

**Петли выпускаются в трёх исполнениях:**

- штучные - для ручной подачи при клипсовании;
- поперечные - для автоматической подачи при клипсовании;
- продольные - для автоматической подачи при клипсовании.



## Технические характеристики

Тип петли	Шаг мм	Длина мм	Исполнение	Форма упаковки	Упаковка штук	В групповой таре штук
L90	-	90	штучная	пакет	10 000	-
L110	-	110	штучная	пакет	10 000	-
L120	-	120	штучная	пакет	10 000	-
20/100	20	100	поперечная	бобина	3 500	21 000
22/100	21	100	поперечная	бобина	3 500	21 000
25/100	25	100	поперечная	бобина	3 500	21 000
КОМПО-02	44	110	продольная	бобина	2 500	20 000
КОМПО-04	30	110	продольная	бобина	5 000	20 000

Возможны различные цветовые исполнения

## ЛЕНТА ЭТИКЕТИРОВОЧНАЯ

Предназначена для нанесения даты изготовления при клипсовании продукции с использованием устройства маркировки даты производства «КОМПО».

Наименование	Длина м	Ширина мм	Толщина мм	Наличие перфорации
«КОМПО»	200	12	0,2	-
«КОМПО-1П»	200	12	0,2	+

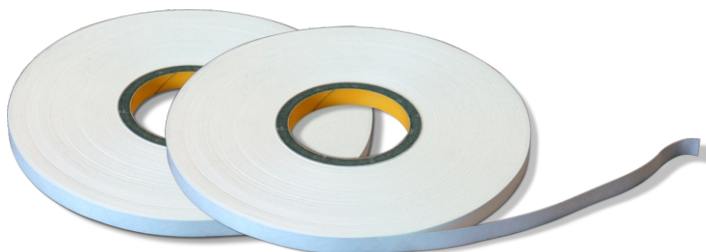

ООО «Машиностроительное предприятие «Компо»

Республика Беларусь

224032 г. Брест, ул. Я. Купалы, 108 Д

Сайт: kompo.by

e-mail: kompo@kompo.by



+375 33 911-30-30



КОМПО



kompo\_by



komproequipment





# КОМПО-ТВИСТ

## ЛИНКЕРНЫЙ ПЕРЕКРУТЧИК



NEW







Перекрутчик предназначен для формирования сосисок и сарделек одинаковой длины методом перекрутки искусственных полиамидных, целлюлозных, коллагеновых оболочек калибром от 16 до 36 мм с последующей передачей на формовочный стол либо навешивающее устройство для дальнейшей его навески формовщиком на коптильную палку. Номенклатура продуктов ограничена мясным сырьём промышленных животных, птицы, рыбы температурой от -4 до +20° С. В качестве нагнетающего насоса могут использоваться колбасные шприцы КОМПО, Vemag, Handtmann, Frey, Rex.

### ДОСТОИНСТВА:

- увеличивает производительность;
- высокая точность порционирования по весу и длине изделия;
- запатентованный механизм автоматического натяжения линкерных ремней;
- автоматический толкатель искусственных оболочек с возможностью отключения для равномерной подачи оболочки в зону перекрутки;
- пульт управления с диагональю 10 дюймов с возможностью сохранения программ;
- сервопривод линкерных ремней, обеспечивающий стабильность длины сформованного продукта;
- автоматическая остановки линии при окончании искусственной оболочки;
- функция остановки после заданного количества порций;
- счётчик выработанных порций;
- функции навешивания и снятия крюков навески с заданным шагом (при использовании совместно с навешивающим устройством);
- может работать в комплекте со шприцами различных марок и типов;
- простота в обслуживании;
- низкие финансовые затраты при эксплуатации.

### Технические характеристики

Модель	КОМПО ТВИСТ
Номинальная производительность на искусственных оболочках*, доз/мин, до	700
Погрешность дозирования, г, не более*	±1,5
Диапазон регулирования производительности, доз/мин	200 - 700
Диапазон регулировки количества перекруток, шт	1 - 10
Диапазон калибров оболочки, мм	16 - 36
Диапазон длин готового продукта**, мм	30 - 400
Длина сосисочных гофрокукол, мм, до	430
Высота от оси цевки до пола, мм	1030±50
Диапазон температур продукта, °С	От -4 до +20
Питающее напряжение, В	400В/50 Гц
Потребляемая мощность, кВт, не более	5
Габаритные размеры:	
Длина*Ширина*Высота, мм, не более	1800*800*1650
Диаметры цевок, мм	10; 11; 12; 14; 16; 18; 20
Масса нетто, кг, не более	400
Средний полный срок службы, лет, не менее	6

\* При выработке сосисок массой 50 грамм из эмульгированного фарша температурой 12°С в полиамидную оболочку диаметром 24 мм, надетой на цевку диаметром 12 мм с перекруткой в 2,5 оборота.

\*\* с шагом 5 мм



ООО «Машиностроительное предприятие «Компо»

Республика Беларусь

224032 г. Брест, ул. Я. Купалы, 108 Д

Сайт: kompo.by

e-mail: kompo@kompo.by

  +375 33 911-30-30

 КОМПО

 kompo\_by

 kompoequipment



# КОМПО НУ-270

## НАВЕШИВАЮЩЕЕ УСТРОЙСТВО

NEW

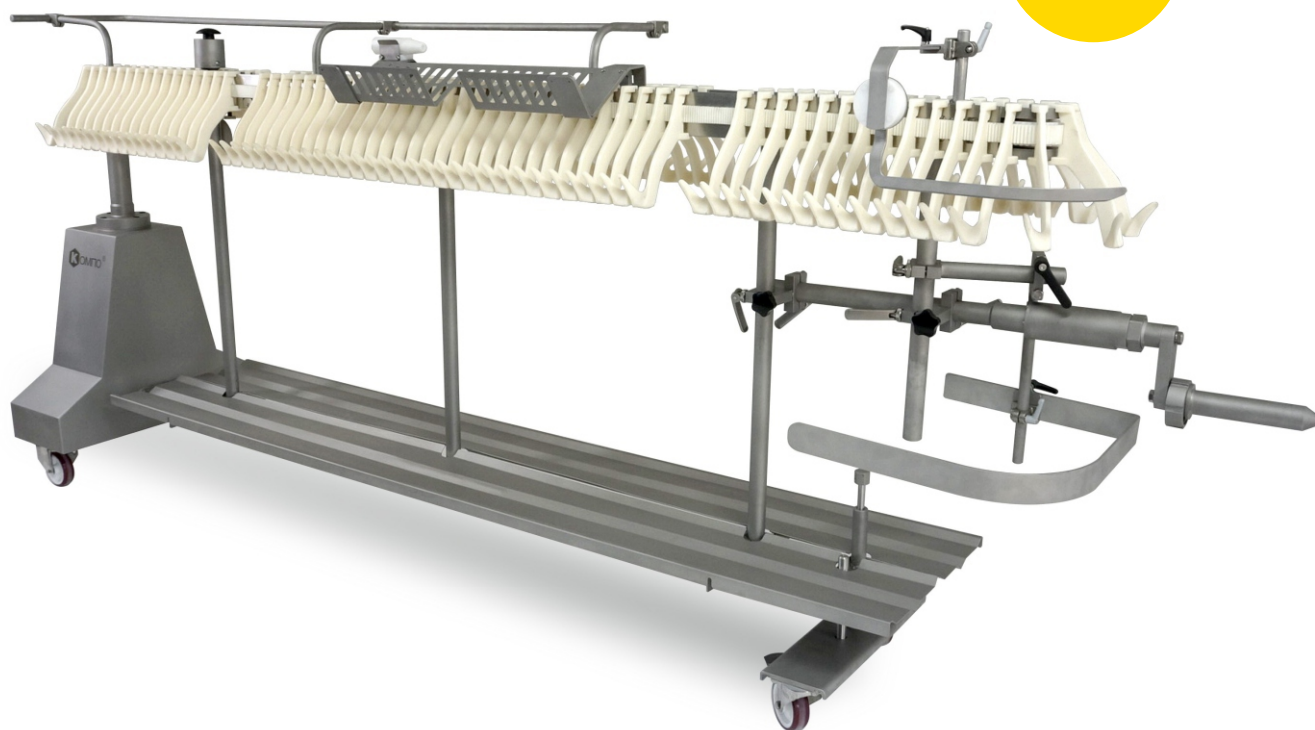

Навеска НУ-270 предназначена для автоматического равномерного навешивания сосисочных гирлянд на крюки после переключателя линкерного типа КОМПО-ТВИСТ и последующего ручного снятия их с крюков с помощью копильных вешал. Питание навески осуществляется от переключателя КОМПО-ТВИСТ.

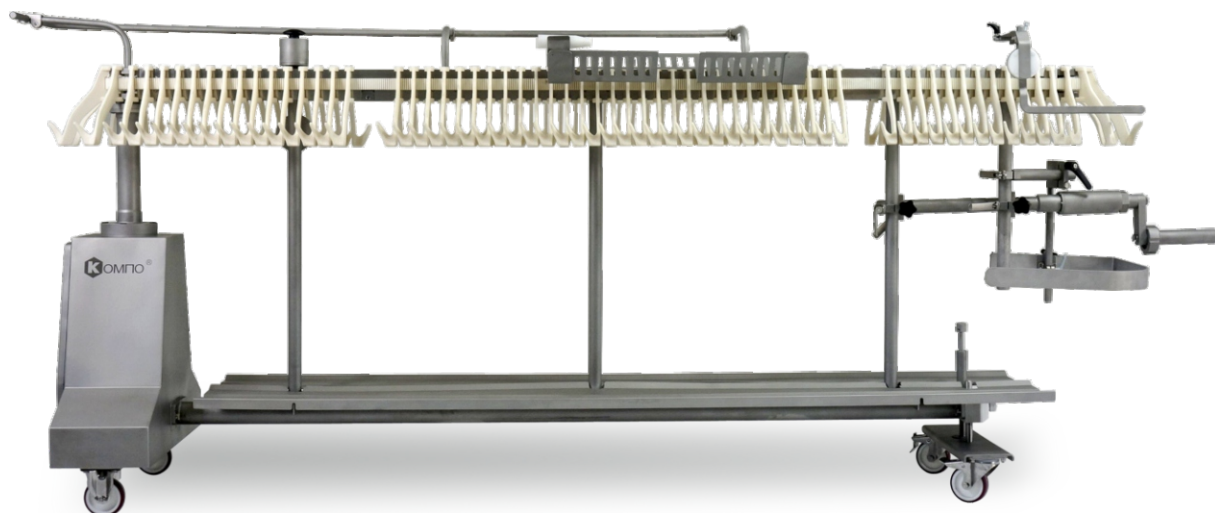

### Технические характеристики

Модель	НУ-270
Производительность, циклов/мин*, не более	260
Длина сосисочной петли, мм, не более	790
Вес продукта, воспринимаемый одним крюком, г, не более	1600
Диапазон регулировки шага крюков, мм	30-100
Дискретность регулировки шага крюков, мм	5
Диапазон калибров оболочки, мм	16-36
Длина готового продукта, мм, не более	400
Высота от впадины крюков до пола в месте подхвата сосиски, мм	980±50
Потребляемая мощность, кВт, не более	2
Габаритные размеры, мм	
длина	3100
ширина	700
высота	1400
Масса базового исполнения, кг, не более	180
Масса с опциями, кг, не более	200

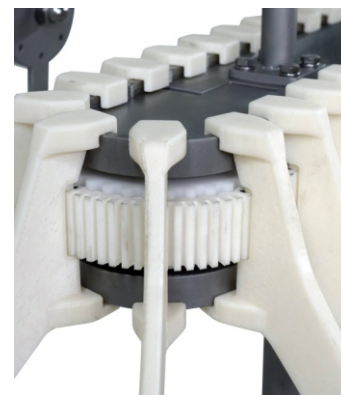

### ДОСТОИНСТВА:

- запатентованный механизм автоматического натяжения линкерных ремней;
- автоматический толкатель искусственных оболочек с возможностью отключения для равномерной подачи оболочки в зону перекрутки;
- пульт управления с диагональю 10 дюймов и возможностью сохранения программ;
- сервопривод линкерных ремней, обеспечивающий стабильность длины сформованного продукта;
- автоматическая остановки линии при окончании искусственной оболочки;
- функция остановки после заданного количества порций;
- счётчик выработанных порций;
- функции навешивания и снятия крюков навески с заданным шагом (при использовании совместно с навешивающим устройством);
- поворотные колеса спереди и сзади;
- экран, защищающий от брызг при вращении цевки (опционально);
- двуручное управление, позволяющее безопасно запускать линкер в работу;
- возможность корректировки количества сосисок, навешиваемых на первый крюк и последний крюк группы;
- возможность подачи воды в зону перекрутки, обеспечивающая стабильный выход готового продукта (опционально);
- возможность удаленного доступа к оборудованию с целью диагностики (опционально).



ООО «Машиностроительное предприятие «Компо»

Республика Беларусь

224032 г. Брест, ул. Я. Купалы, 108 Д

Сайт: kompo.by

e-mail: kompo@kompo.by

  +375 33 911-30-30

 КОМПО

 kompo\_by

 kompoequipment



# ВП-6000

## ВОЛЧОК-ПРИСТАВКА





ВП-6000 предназначен для улучшения качества рисунка структурных колбас на срезе и под оболочкой. Он обеспечивает красивую зернистость и равномерное распределение кусочков мяса и шпика. Волчок-приставка агрегируется с любым вакуумным колбасным шприцом и обеспечивает сохранение его производительности. Диапазон допустимых температур измельчаемого фарша от -4°C до +20°C. Волчок-приставка ВП-6000 рекомендован для использования на средних и крупных предприятиях.

### ФУНКЦИИ ИЗДЕЛИЯ:

- доизмельчение и равномерное распределение компонентов фарша;
- отжиловка хрящей, сухожилий и осколков костей;
- дополнительный барьер к попаданию непищевых включений в продукт;
- регулирование скорости вращения ножей для оптимизации давления фарша на решетки (индивидуальная подстройка под каждую рецептуру);
- сохранение в памяти режимов работы для разных рецептов.

### ДОСТОИНСТВА:

- возможность эксплуатации с винтовыми и роторными шприцами, клипсаторами всех производителей, создающими давление шприцевания от 20 бар;
- доизмельчает и равномерно распределяет компоненты фарша;
- стабилизирует рисунок на срезе колбас не только в рамках одного замеса, но и в рамках всей партии;
- исключает перетирацию фарша рабочими элементами шприца;
- увеличивает плотность продукта;
- снижает пористость колбас;
- возможность работы на прямом наполнении;
- возможность дополнительной жиловки хрящей, сухожилий и осколков костей;
- возможность работы с насадкой для производства порционного "кучерявого" фарша;
- возможность регулирования скорости вращения ножей для оптимизации давления фарша на решетки (индивидуальная подстройка под каждую рецептуру).

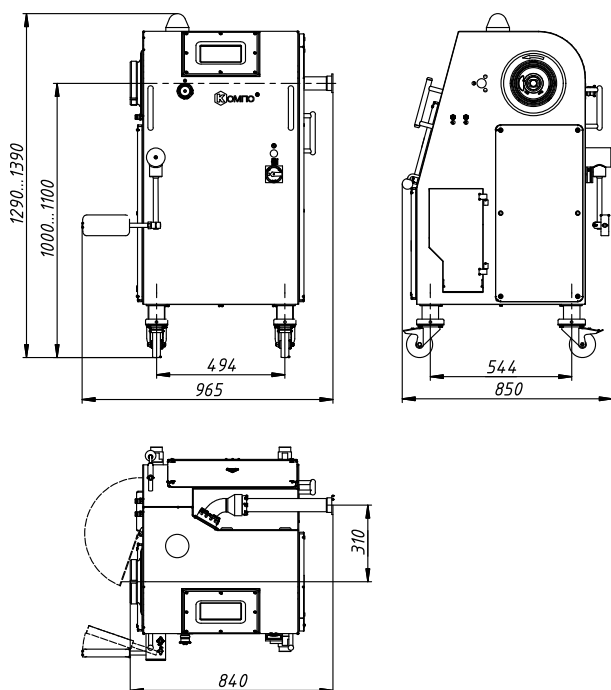

### Технические характеристики

Модель	ВП-6000
Производительность не менее, кг/ч *	6000
Питающая сеть, В/Гц	400/50
Потребляемая мощность, кВт	9,0
Решётки с диаметрами отверстий, мм	1,5; 2; 2,5; 3; 3,5; 4; 4,5; 5; 6; 7,8; 10; 13
Решётки с диаметрами наклонных отверстий, мм	3; 4; 5; 6
Габаритные размеры:	
Длина*Ширина*Высота, мм, не более	840*850*1390
Вес нетто, кг	350

\*Замеры произведены с вакуумным роторным шприцом КОМПО-МАСТЕР 1100.



ООО «Машиностроительное предприятие «Компо»

Республика Беларусь

224032 г. Брест, ул. Я. Купалы, 108 Д

Сайт: kompo.by

e-mail: kompo@kompo.by

  +375 33 911-30-30

 КОМПО

 kompo\_by

 kompoequipment





# КОМПО ИБ-4 и ИБ-8

## МАШИНЫ ДЛЯ ИЗМЕЛЬЧЕНИЯ ЗАМОРОЖЕННЫХ ПРОДУКТОВЫХ БЛОКОВ





## КОМПО ИБ-4 и ИБ-8

### МАШИНЫ

### ДЛЯ ИЗМЕЛЬЧЕНИЯ ЗАМОРОЖЕННЫХ ПРОДУКТОВЫХ БЛОКОВ



Машины предназначены для качественного и эффективного измельчения замороженных блоков с температурой от -18°C до -3°C при производстве колбасных изделий, мясных полуфабрикатов, детского питания, мясных, творожных, шоколадных блоков, сливочного масла, орехов и других продуктов.

#### УЛУЧШЕНИЯ ПОСЛЕ МОДЕРНИЗАЦИИ ИЗДЕЛИЯ:

- доработана заслонка приемного лотка – удобная загрузка блоков и предотвращение обратного выброса сырья, упрощенная санитарная обработка;
- доработан приемный лоток – конструкция усилена ребрами жесткости;
- доработан замок безопасности – применены более прочные материалы;
- установлен модуль контроля оборотов двигателя – блокировка открывания крышки ножевого вала до полной остановки ножей;
- изменен способ фиксации тележки - разработана передняя крышка более качественно фиксирующая тележку и предотвращающая просыпание продукта за её пределы.

#### ДОСТОИНСТВА:

- высокая производительность по сравнению с гильотинными измельчителями;
- позволяет исключить затраты энергии на дефростацию сырья для его измельчения;
- экономит производственные площади (нет необходимости использовать камеру дефростации сырья);
- позволяет сократить цикл производства продукции (отсутствие необходимости дефростировать сырьё для измельчения экономит 12 - 24 ч);
- снижает трудозатраты (нет необходимости транспортировать поддоны в дефростер и раскладывать блоки на стеллажах);
- улучшает показатели продукта (сырьё измельчается резанием, без перетирания и передавливания мышечных волокон, что улучшает вид продукта на срезе, даёт более сочный вкус, улучшает процессы цветообразования, повышает выход готового продукта);
- простота конструкции гарантирует низкие затраты на эксплуатацию и обслуживание.

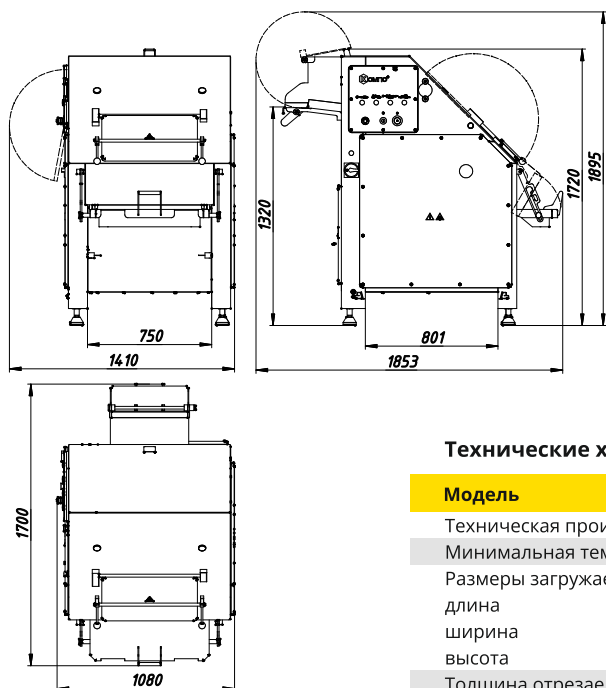

#### Технические характеристики

Модель	ИБ-4	ИБ-8
Техническая производительность, кг/ч, не менее	4000	8000
Минимальная температура продуктового блока, °C	от -3°C до -18 °C	от -3°C до -15 °C
Размеры загружаемых блоков, мм:		
длина	350 - 600	350 - 600
ширина	350 - 400	350 - 400
высота	75 - 200	75 - 200
Толщина отрезаемого куска, мм	11*	22*
Высота загрузочного окна, мм	1330	1330
Высота выгрузки измельчённого продукта в тележку, мм	650 - 720	650 - 720
Потребляемая мощность, кВт	15	15
Номинальное напряжение питания электросети, В	400	400
Габаритные размеры, мм:		
Длина*Ширина*Высота	1700*1080*1720	1700*1080*1720
Занимаемая площадь, м <sup>2</sup>	1,83	1,83
Вес нетто, кг	765	775

\* Допускается наличие до 10 кусков из данного измельчённого блока, отличающихся по толщине от номинальной



ООО «Машиностроительное предприятие «Компо»

Республика Беларусь

224032 г. Брест, ул. Я. Купалы, 108 Д

Сайт: kompo.by

e-mail: kompo@kompo.by

  +375 33 911-30-30

 КОМПО

 kompo\_by

 kompoequipment

# БОЛЬШЕ ЧЕМ TRADE-IN

## Б/У ОБОРУДОВАНИЕ В ЗАЧЕТ НОВОГО



- ПРЕИМУЩЕСТВА:
- скидка на новое оборудование до 5%
  - экономия времени
  - оптимизация производственных площадей
  - снижение времени простоя линии
  - юридическая чистота сделки
  - техническая поддержка

## Б/У ОБОРУДОВАНИЕ В ЗАЧЕТ Р/М ИЛИ З/Ч



- ПРЕИМУЩЕСТВА:
- экономия времени
  - оптимизация производственных площадей
  - снижение времени простоя линии
  - надежная сделка

ООО «Машиностроительное предприятие «Компо»

Республика Беларусь

224032 г. Брест, ул. Я. Купалы, 108 Д

Сайт: [kompo.by](http://kompo.by)

e-mail: [kompo@kompo.by](mailto:kompo@kompo.by)



+375 33 911-30-30



КОМПО



[kompo\\_by](https://www.instagram.com/kompo_by)



[kompoequipment](https://www.facebook.com/kompoequipment)

# БОЛЬШЕ ЧЕМ **TRADE-IN**

## Б/У ОБОРУДОВАНИЕ В ЗАЧЕТ ВОССТАНОВЛЕННОГО



ПРЕИМУЩЕСТВА:

- гарантия на восстановленное оборудование 6 мес
- экономия времени
- техническая поддержка
- юридическая чистота сделки

## ВЫКУП Б/У ОБОРУДОВАНИЯ



ПРЕИМУЩЕСТВА:

- честная оценка стоимости
- предварительная диагностика онлайн
- надежная сделка



ООО «Машиностроительное предприятие «Компо»

Республика Беларусь

224032 г. Брест, ул. Я. Купалы, 108 Д

Сайт: [kompo.by](http://kompo.by)

e-mail: [kompo@kompo.by](mailto:kompo@kompo.by)



+375 33 911-30-30



КОМПО



[kompo\\_by](https://www.instagram.com/kompo_by)



[kompoequipment](https://www.facebook.com/kompoequipment)





## СЕРВИС

- разработанный на предприятии стандарт оказания сервисных услуг;
- 7 авторизованных сервисных центров на территории Беларуси, России, Казахстана и Украины;
- 200 аттестованных сервисных специалистов по всему миру;
- запас более 5000 наименований быстро изнашиваемых запасных частей и комплектующих.

### **Сервисные услуги:**

- демонстрация работы оборудования;
- предпродажная подготовка;
- монтаж оборудования;
- пусконаладочные работы;
- все виды ремонтов, включая планово-предупредительный и капитальный;
- модернизация оборудования;
- trade-in;
- обучение персонала потребителя;
- технические консультации;
- подбор и продажа запасных частей.

---

   +375 33 644 43 78  
e-mail: [service@kompo.by](mailto:service@kompo.by)













МЫ РАБОТАЕМ, ЧТОБЫ СДЕЛАТЬ ДОСТУПНЫМИ ВЫСОКОТЕХНОЛОГИЧНОЕ  
КАЧЕСТВЕННОЕ ОБОРУДОВАНИЕ И НОВЫЕ ТЕХНОЛОГИИ  
ПРЕДПРИЯТИЯМ ПИЩЕВОЙ ОТРАСЛИ.



**ООО «Машиностроительное предприятие «Компо»**

Республика Беларусь

224032 г. Брест, ул. Я. Купалы, 108 Д

Сайт: [kompo.by](http://kompo.by)

☎ ☎ ☎ +375 33 911 30 30

e-mail: [kompo@kompo.by](mailto:kompo@kompo.by)

▶ КОМПО

📷 [kompo\\_by](#)

📺 [kompoequipment](#)

📺 [kompo\\_belarus](#)

**ООО «КОМПО Технолджис»**

Российская Федерация

129347 г. Москва, Ярославское шоссе

д. 146 корп. 2 офис 423

Сайт: [kompo-on.ru](http://kompo-on.ru)

☎ +7 495 795 55 30

☎ 8-800-770-76-31

☎ ☎ ☎ +7 964 527 09 32

e-mail: [info@ikompo.com](mailto:info@ikompo.com)